



MONITORUL OFICIAL

AL

ROMÂNIEI

Anul 177 (XXI) — Nr. 259

PARTEA I
LEGI, DECRETE, HOTĂRÂRI ȘI ALTE ACTE

Marti, 21 aprilie 2009

SUMAR

<u>Nr.</u>	<u>Pagina</u>	<u>Nr.</u>	<u>Pagina</u>
LEGI ȘI DECRETE		ACTE ALE COMISIEI DE SUPRAVEGHERE A ASIGURĂRILOR	
93.	— Lege privind instituțiile financiare nebankare 2-9	265.	— Decizie privind autorizarea funcționării ca broker de asigurare a Societății Comerciale ASIDO EXPERT — BROKER DE ASIGURARE — S.R.L. 31
609.	— Decret pentru promulgarea Legii privind instituțiile financiare nebankare..... 9		
ORDONANȚE ȘI HOTĂRÂRI ALE GUVERNULUI ROMÂNIEI		ACTE ALE AUTORITĂȚII ELECTORALE PERMANENTE	
36.	— Ordonanță de urgență pentru modificarea și completarea Legii cetățeniei române nr. 21/1991 10	12.	— Lista partidelor politice, alianțelor politice și electorale, organizațiilor cetățenilor români aparținând minorităților naționale și a candidaților independenți pentru care a fost depus până la data de 16 aprilie 2009 raportul detaliat al veniturilor și cheltuielilor electorale, conform art. 38 alin. (11) din Legea nr. 334/2006 privind finanțarea activității partidelor politice și a campaniilor electorale, cu modificările și completările ulterioare, pentru alegerile locale parțiale desfășurate conform Hotărârii Guvernului nr. 74/2009 privind stabilirea datei alegerilor locale parțiale pentru alegerea primarilor în unele circumscripții electorale și Hotărârii Guvernului nr. 176/2009 privind stabilirea datei alegerilor locale parțiale pentru alegerea unui consiliu local și a unui primar 31
400.	— Hotărâre pentru aprobarea amendamentului convenit între Guvernul României și Banca Europeană de Investiții, prin schimbul de scrisori semnate la București la 12 decembrie 2008 și la Luxemburg la 22 decembrie 2008, la Contractul de finanțare dintre România și Banca Europeană de Investiții — Proiectul privind infrastructura municipală în domeniul alimentării cu apă, semnat la București la 8 martie 2002 11-12		
430.	— Hotărâre privind aprobarea plății contribuției financiare a României pentru activitățile de implementare a Abordării Strategice a Managementului Internațional al Chimicalelor 12		
ACTE ALE ORGANELOR DE SPECIALITATE ALE ADMINISTRAȚIEI PUBLICE CENTRALE			
332.	— Ordin al ministrului transporturilor și infrastructurii privind aprobarea Normei tehnice feroviare „Vehicule de cale ferată. Prescripții tehnice pentru revizia și repararea amortizoarelor” 13-30		

LEGI ȘI DECRETE**PARLAMENTUL ROMÂNIEI****CAMERA DEPUTAȚILOR****SENATUL****LEGE****privind instituțiile financiare nebancale**

Parlamentul României adoptă prezenta lege.

CAPITOLUL I
Dispoziții generale**SECȚIUNEA 1**
Domeniul de aplicare

Art. 1. — (1) Prezenta lege reglementează condițiile minime de acces la activitatea de creditare și desfășurarea acesteia pe teritoriul României, prin instituțiile financiare nebancale, în scopul asigurării și al menținerii stabilității financiare.

(2) Prevederile prezentei legi se aplică în mod corespunzător și succursalelor din România ale instituțiilor financiare având sediul în străinătate, fără a aduce atingere dispozițiilor alin. (3).

(3) Nu sunt supuse dispozițiilor prezentei legi instituțiile financiare care intră sub incidența secțiunii a 2-a a cap. IV al titlului I al părții I din Ordonanța de urgență a Guvernului nr. 99/2006 privind instituțiile de credit și adecvarea capitalului, aprobată cu modificări și completări prin Legea nr. 227/2007, cu modificările și completările ulterioare.

Art. 2. — (1) Activitatea de creditare se desfășoară cu titlu profesional prin instituții de credit și prin instituțiile financiare prevăzute la art. 1 alin. (3), în conformitate cu dispozițiile Ordonanței de urgență a Guvernului nr. 99/2006, aprobată cu modificări și completări prin Legea nr. 227/2007, cu modificările și completările ulterioare, precum și prin instituții financiare nebancale, în condițiile stabilite prin prezenta lege, prin legile speciale care le reglementează activitatea și prin reglementările emise de Banca Națională a României în aplicarea prezentei legi.

(2) Este interzisă desfășurarea cu titlu profesional a activității de creditare de alte persoane decât cele prevăzute la alin. (1).

(3) Achiziționarea portofoliilor de credite, cu excepția situației în care creditele sunt încadrate în categoria pierdere, conform reglementărilor în materia clasificării creditelor, sau a cazului în care portofoliile achiziționate sunt afectate garantării emisiunii de instrumente financiare securizate, este permisă doar entităților prevăzute la alin. (1).

Art. 3. — (1) Banca Națională a României este singura autoritate în măsură să decidă dacă activitatea desfășurată de o entitate este de natura activității de creditare cu titlu profesional și intră sub incidența prezentei legi.

(2) La încadrarea activităților de creditare în categoria celor desfășurate cu titlu profesional, Banca Națională a României va avea în vedere aspecte precum: desfășurarea acestora ca activități economice de sine stătătoare, orientate spre obținerea de venituri cu caracter regulat; existența unor structuri interne specializate în domeniul creditării care gestionează și analizează aceste activități în mod distinct, pe baza unor reguli prestabilite și cu luarea în considerare a activităților de creditare la proiectarea bugetului societății ori la efectuarea de previziuni referitoare la activitatea de ansamblu a societății.

Art. 4. — În exercitarea competențelor sale prevăzute de lege, Banca Națională a României poate prelucra orice date și informații relevante, inclusiv de natura datelor cu caracter personal, în conformitate cu prevederile Legii nr. 677/2001 pentru protecția persoanelor cu privire la prelucrarea datelor cu caracter personal și libera circulație a acestor date, cu modificările și completările ulterioare.

SECȚIUNEA a 2-a**Definiții**

Art. 5. — În sensul prezentei legi, termenii și expresiile de mai jos au următoarele semnificații:

a) *acționar semnificativ* — persoana fizică, persoana juridică ori grupul de persoane fizice și/sau juridice care acționează împreună, ce deține direct ori indirect o participație de 10% ori mai mult din capitalul social al unei entități sau din drepturile de vot ori o participație care permite exercitarea unei influențe semnificative asupra gestiunii și politicii de afaceri ale acesteia;

b) *conducători* — persoanele care, potrivit actelor constitutive și/sau hotărârii organelor statutare, sunt împuternicite să conducă și să coordoneze activitatea zilnică a instituțiilor financiare nebancale și sunt investite cu competența de a angaja răspunderea acestor instituții;

c) *instituții financiare nebancale* — entitățile, altele decât instituțiile de credit, ce desfășoară activitate de creditare cu titlu profesional, în condițiile stabilite de lege;

d) *notificare* — procedura în cadrul căreia o entitate depune/transmite la Banca Națională a României documentația stabilită prin reglementări, în vederea înscrierii entității respective în registrul corespunzător;

e) *Registrul general* — registrul deschis și ținut de Banca Națională a României, în care sunt înscrise instituțiile financiare nebancale ce îndeplinesc cerințele generale prevăzute la secțiunea 1 a cap. II;

f) *Registrul special* — registrul deschis și ținut de Banca Națională a României, în care sunt înscrise instituțiile financiare nebancale înscrise în Registrul general, ce se încadrează în criteriile prevăzute de reglementările Băncii Naționale a României, în conformitate cu prevederile art. 30;

g) *Registrul de evidență* — registrul deschis și ținut de Banca Națională a României, în care sunt înscrise instituțiile financiare nebancale care desfășoară activități de creditare prevăzute la art. 14 alin. (1) lit. a)—c) și lit. f), exclusiv din fonduri publice ori puse la dispoziție în baza unor acorduri interguvernamentale, precum și instituțiile financiare nebancale organizate sub forma caselor de amanet sau a caselor de ajutor reciproc.

SECȚIUNEA a 3-a

Organizarea și funcționarea

Art. 6. — (1) Instituțiile financiare nebancale au obligația de a se constitui ca societăți comerciale pe acțiuni.

(2) Prin excepție de la prevederile alin. (1), persoanele juridice prevăzute în secțiunea a 6-a a cap. II nu au obligația de a se constitui sub formă de societăți comerciale pe acțiuni.

(3) Organizarea și funcționarea instituțiilor financiare nebancale sunt reglementate de prevederile prezentei legi, completate, după caz, cu cele ale Legii nr. 31/1990 privind societățile comerciale, republicată, cu modificările și completările ulterioare, cu cele ale Ordonanței Guvernului nr. 26/2000 cu privire la asociații și fundații, aprobată cu modificări și completări prin Legea nr. 246/2005, cu modificările ulterioare, sau/și cu cele ale legilor speciale aplicabile în materie.

Art. 7. — (1) Denumirea unei entități care desfășoară activitate de creditare, în condițiile prezentei legi, va include sintagma *instituție financiară nebancale* sau abrevierea acesteia, *I.F.N.* În cazul instituțiilor financiare nebancale ce fac obiectul înscrierii în Registrul de evidență, includerea în denumire a sintagmei *instituție financiară nebancale* sau a abrevierii acesteia, *I.F.N.*, este opțională.

(2) Entitățile care nu se încadrează în prevederile prezentei legi nu pot utiliza în denumire, în legătură cu o activitate, un produs sau un serviciu, sintagma ori abrevierea prevăzută la alin. (1), derivate ori traduceri ale acestora.

(3) Instituțiilor financiare nebancale le este interzis să folosească în denumire, în antet sau în alte atribute de identificare cuvinte și expresii care pot induce publicul în eroare cu privire la statutul ori la activitățile și operațiunile desfășurate.

Art. 8. — Instituțiile financiare nebancale pot prelucra date cu caracter personal în conformitate cu prevederile Legii nr. 677/2001, cu modificările și completările ulterioare.

SECȚIUNEA a 4-a

Secretul profesional în relația cu clientela

Art. 9. — (1) Instituția financiară nebancale este obligată să păstreze confidențialitatea asupra tuturor informațiilor aflate la dispoziția sa, care privesc persoana, patrimoniul, activitatea, relațiile personale sau de afaceri ale clienților, contractele încheiate cu clienții sau serviciile prestate pentru aceștia.

(2) În înțelesul prezentei secțiuni, se consideră *client al instituției financiare nebancale* orice persoană cu care, în desfășurarea activităților prevăzute la art. 14, instituția financiară nebancale a negociat o tranzacție, chiar dacă respectiva tranzacție nu s-a finalizat, precum și orice persoană care beneficiază sau a beneficiat de serviciile instituției financiare nebancale.

Art. 10. — (1) Persoanele care participă, sub orice formă, la administrarea, conducerea ori activitatea instituției financiare nebancale au obligația să păstreze confidențialitatea asupra oricărui fapt, a oricăror date sau informații la care se referă art. 9 alin. (1), de care au luat cunoștință în cursul exercitării atribuțiilor lor în cadrul instituției financiare nebancale, și nu au dreptul de a le utiliza în folos personal sau în folosul altuia, direct ori indirect.

(2) Obligațiile prevăzute la alin. (1) subzistă și după încetarea activității în cadrul instituției financiare nebancale.

Art. 11. — Obligația de păstrare a secretului profesional, impusă de prevederile art. 9 și 10, nu poate fi opusă unei autorități cu atribuții de supraveghere la nivel individual a instituției financiare nebancale sau, după caz, la nivel consolidat

a grupului din care face parte aceasta, în exercitarea respectivelor competențe.

Art. 12. — Instituțiile financiare nebancale sunt obligate să furnizeze informații de natura celor prevăzute la art. 9 alin. (1), la solicitarea scrisă a procurorului sau a instanței judecătorești ori, după caz, a organelor de cercetare penală, cu autorizarea procurorului, numai dacă, în oricare dintre aceste situații, a fost începută urmărirea penală împotriva clientului respectiv.

Art. 13. — Informații de natura celor prevăzute la art. 9 alin. (1) se furnizează, în măsura în care sunt justificate de scopul pentru care sunt cerute ori furnizate:

a) clientului, moștenitorilor sau reprezentanților legali/statutari ai acestora ori cu acordul lor expres;

b) în cazurile în care instituția financiară nebancale justifică un interes legitim;

c) structurilor constituite sub forma centralei riscurilor bancare, organizate în condițiile legii;

d) auditorului financiar al instituției financiare nebancale;

e) entităților aparținând grupului din care face parte instituția financiară nebancale, pentru organizarea supravegherii pe bază consolidată și în scopul prevenirii și combaterii spălării banilor și a finanțării terorismului;

f) la solicitarea scrisă a altor autorități sau instituții ori din oficiu, dacă, potrivit reglementărilor legale, aceste autorități sau instituții sunt îndrituite, în scopul îndeplinirii atribuțiilor lor specifice, să solicite și/sau să primească astfel de informații și sunt identificate clar informațiile care pot fi furnizate în acest scop.

SECȚIUNEA a 5-a

Activități permise

Art. 14. — (1) Instituțiile financiare nebancale pot desfășura următoarele activități de creditare:

a) acordare de credite, incluzând, fără a se limita la: credite de consum, credite ipotecare, credite imobiliare, microcredite, finanțarea tranzacțiilor comerciale, operațiuni de factoring, scontare, forfetare;

b) leasing financiar;

c) emitere de garanții, asumare de angajamente de garantare, asumare de angajamente de finanțare;

d) acordare de credite cu primire de bunuri în gaj, respectiv amanetare prin case de amanet;

e) acordare de credite către membrii asociațiilor fără scop patrimonial organizate pe baza liberului consimțământ al salariaților/pensionarilor, în vederea sprijinirii prin împrumuturi financiare a membrilor lor de către aceste entități, organizate sub forma juridică a caselor de ajutor reciproc;

f) alte forme de finanțare de natura creditului.

(2) În cadrul derulării activității de creditare, instituțiile financiare nebancale pot emite și administra carduri de credit pentru clienți și pot desfășura activități legate de procesarea tranzacțiilor cu acestea, cu respectarea reglementărilor în domeniu.

(3) Instituțiile financiare nebancale pot desfășura activități conexe și auxiliare legate de realizarea activităților de creditare sau de funcționarea entităților.

(4) În măsura în care activitățile avute în vedere se circumscriu activităților de creditare înscrise în obiectul de activitate al instituției financiare nebancale, aceasta poate efectua operațiuni în mandat și poate presta servicii de consultanță.

(5) Instituțiile financiare nebancale înscrise în Registrul general pot efectua și operațiuni de schimb valutar aferente

activităților permise, cu respectarea tuturor condițiilor prevăzute de reglementările în materie.

(6) Instituțiile financiare nebankare pot administra fonduri publice acordate drept fonduri pentru microcredite de agențiile guvernamentale, cu respectarea condițiilor prevăzute de Ordonanța Guvernului nr. 40/2000 privind acreditarea agențiilor de credit în vederea administrării fondurilor pentru acordarea de microcredite, aprobată cu modificări și completări prin Legea nr. 376/2002, cu modificările și completările ulterioare.

(7) Instituțiile financiare nebankare înscrise în Registrul de evidență pot desfășura și activitățile prevăzute de legislația specială care le reglementează activitatea, precum și activitățile auxiliare legate de realizarea acestora.

(8) Instituțiile financiare nebankare înscrise în Registrul general pot efectua în relație cu entitățile din cadrul grupului operațiuni nefinanciare în mandat sau de comision aferente activităților necesare susținerii funcționării respectivelor entități.

SECȚIUNEA a 6-a

Interdicții

Art. 15. — (1) Se interzic instituțiilor financiare nebankare:

a) includerea în obiectul principal de activitate a unei activități care nu este prevăzută la art. 14 alin. (1);

b) includerea în obiectul secundar de activitate a oricărei altei activități decât, după caz, cele prevăzute la art. 14.

(2) Este interzis instituțiilor financiare nebankare să desfășoare următoarele activități:

a) atragerea de depozite ori de alte fonduri rambursabile de la public;

b) emiterea de obligațiuni, cu excepția ofertei publice adresate investitorilor calificați, în înțelesul legii privind piața de capital;

c) operațiuni cu bunuri mobile și imobile, cu excepția celor legate de activitatea de creditare sau a celor necesare funcționării în condiții adecvate a entității;

d) acordarea de credite, condiționată de vânzarea sau de cumpărarea acțiunilor instituției financiare nebankare;

e) acordarea de credite, condiționată de acceptarea de către client a unor servicii care nu au legătură cu operațiunea de creditare respectivă.

Art. 16. — Nu pot deține calitatea de fondator, acționar, conducător, administrator, membru al consiliului de supraveghere, auditor financiar al unei instituții financiare nebankare:

a) persoanele nominalizate în listele prevăzute la art. 23 și 27 din Legea nr. 535/2004 privind prevenirea și combaterea terorismului;

b) persoanele care se află în una dintre situațiile prevăzute la art. 6 alin. (2) din Legea nr. 31/1990, republicată, cu modificările și completările ulterioare;

c) persoanele condamnate în ultimii 5 ani pentru săvârșirea unei infracțiuni prevăzute de prezenta lege.

CAPITOLUL II

Cerințe și registre

SECȚIUNEA 1

Cerințe generale

Art. 17. — (1) Prezenta secțiune este aplicabilă instituțiilor financiare nebankare ce fac obiectul înscrierii în Registrul general.

(2) Instituțiile financiare nebankare trebuie să îndeplinească cerințele generale prevăzute în prezenta secțiune și în reglementările emise de Banca Națională a României în aplicarea prezentei legi.

Art. 18. — (1) Capitalul social minim al instituțiilor financiare nebankare nu poate fi mai mic decât echivalentul în lei al sumei de 200.000 euro, respectiv 3.000.000 euro în cazul instituțiilor financiare nebankare care acordă credite ipotecare.

(2) Banca Națională a României poate stabili prin reglementări niveluri ale capitalului social minim superioare celui prevăzut la alin. (1), diferențiate în funcție de tipul de activitate a instituției financiare nebankare.

(3) Capitalul social al instituțiilor financiare nebankare trebuie vărsat integral la momentul subscrierii, inclusiv în cazul majorării acestuia. Capitalul social se constituie și se majorează prin aporturi în numerar, nefiind permise aporturile în natură.

(4) Acțiunile emise de instituțiile financiare nebankare nu pot fi decât acțiuni nominative.

Art. 19. — Instituțiile financiare nebankare au obligația de a furniza Băncii Naționale a României informații referitoare la acționarii semnificativi și la structura grupurilor din care fac parte aceștia, în conformitate cu reglementările emise în aplicarea prezentei legi.

Art. 20. — Conducătorii instituțiilor financiare nebankare trebuie să aibă reputație și experiență adecvate pentru exercitarea responsabilităților încredințate, conform criteriilor stabilite de Banca Națională a României.

Art. 21. — (1) Instituțiile financiare nebankare vor elabora, cu respectarea legislației aplicabile, norme interne pentru realizarea activităților de creditare, în conformitate cu regulile unei practici prudente și sănătoase.

(2) În cadrul normelor interne de creditare, instituțiile financiare nebankare vor stabili reguli care să se refere cel puțin la bonitatea beneficiarului, la criteriile și la condițiile acordării creditului.

Art. 22. — (1) Instituțiile financiare nebankare vor organiza și vor conduce contabilitatea, în conformitate cu prevederile Legii contabilității nr. 82/1991, republicată, și cu reglementările specifice elaborate de Banca Națională a României, cu avizul Ministerului Finanțelor Publice.

(2) Situațiile financiare anuale ale instituțiilor financiare nebankare se auditează în conformitate cu prevederile art. 55.

Art. 23. — (1) Instituțiile financiare nebankare constituie, regularizează și utilizează provizioane specifice de risc de credit, potrivit reglementărilor emise de Banca Națională a României.

(2) Provizioanele astfel constituite sunt deductibile la calculul impozitului pe profit, în conformitate cu prevederile Legii nr. 571/2003 privind Codul fiscal, cu modificările și completările ulterioare.

Art. 24. — Instituțiile financiare nebankare raportează Băncii Naționale a României structura portofoliului de credite și orice informație solicitată de banca centrală în scop statistic și de analiză, în conformitate cu reglementările acesteia.

SECȚIUNEA a 2-a

Notificarea

Art. 25. — (1) Înființarea instituțiilor financiare nebankare ce fac obiectul înscrierii în Registrul general se notifică Băncii Naționale a României, în termen de 30 de zile de la data înmatriculării în registrul comerțului.

(2) Instituțiile financiare nebankare pot desfășura activitate de creditare numai după înscrierea în Registrul general.

Art. 26. — (1) Procedura și condițiile de notificare sunt stabilite prin reglementări ale Băncii Naționale a României.

(2) Instituțiile financiare nebancale sunt obligate să comunice modificările cu privire la datele și informațiile cuprinse în documentația depusă inițial, potrivit reglementărilor emise de Banca Națională a României.

SECȚIUNEA a 3-a

Registrul general

Art. 27. — (1) Instituțiile financiare nebancale sunt înscrise în Registrul general dacă, în urma notificării efectuate, fac dovada respectării cerințelor legale aplicabile.

(2) Banca Națională a României transmite instituțiilor financiare nebancale documentul ce atestă înscrierea în Registrul general, în termen de 30 de zile de la data la care documentația depusă este completă și corespunzătoare.

(3) Neîndeplinirea cerințelor legale aplicabile atrage respingerea cererii de înscriere a entității în Registrul general și, implicit, neacordarea permisiunii de a desfășura activitate de creditare.

Art. 28. — (1) Radierea din Registrul general se poate realiza în următoarele situații:

- a) la solicitarea instituției financiare nebancale;
- b) ca urmare a aplicării sancțiunii prevăzute la art. 59 alin. (2) lit. e);
- c) dacă respectivei instituții financiare nebancale i-a fost interzisă definitiv și irevocabil desfășurarea activității de creditare;
- d) dacă instituția financiară nebancale își încetează existența ca urmare a unui proces de fuziune, divizare sau din alte cauze prevăzute de lege.

(2) Banca Națională a României va publica efectuarea radierii din Registrul general în Monitorul Oficial al României, Partea I, și în două cotidiane de circulație națională.

SECȚIUNEA a 4-a

Cerințe speciale

Art. 29. — (1) Prezenta secțiune este aplicabilă instituțiilor financiare nebancale înscrise în Registrul special.

(2) În plus față de cerințele generale prevăzute la secțiunea 1, instituțiile financiare nebancale înscrise în Registrul special trebuie să îndeplinească și cerințele prevăzute în prezenta secțiune și în reglementările emise de Banca Națională a României în aplicarea prezentei secțiuni.

Art. 30. — (1) Banca Națională a României stabilește prin reglementări criteriile de înscriere a instituțiilor financiare nebancale în Registrul special.

(2) Criteriile prevăzute la alin. (1) se pot referi, fără a se limita, la:

- a) cifra de afaceri;
- b) volumul creditelor;
- c) gradul de îndatorare;
- d) totalul activelor;
- e) capitalurile proprii.

Art. 31. — (1) Calitatea acționarilor semnificativi și structura grupurilor din care aceștia fac parte trebuie să asigure stabilitatea și dezvoltarea instituției financiare nebancale și să permită realizarea de către Banca Națională a României a unei supravegheri eficiente.

(2) Conducătorii, administratorii și membrii consiliului de supraveghere trebuie să dispună de bună reputație și experiență

adecvată naturii, întinderii și complexității activității instituției financiare nebancale și responsabilităților încredințate.

(3) Conducerea trebuie să fie asigurată de cel puțin două persoane, în cazul optării pentru sistemul unitar de administrare reglementat de Legea nr. 31/1990, republicată, cu modificările și completările ulterioare.

(4) Niciunul dintre conducătorii instituției financiare nebancale nu va putea fi investit cu atribuții de conducere, în sensul prevederilor art. 5 lit. b), în cadrul altei instituții financiare nebancale sau al altei societăți comerciale, cu excepția instituțiilor de credit și instituțiilor financiare aflate în același grup cu respectiva instituție financiară nebancale.

(5) Instituțiile financiare nebancale trebuie să respecte în activitatea desfășurată cerințele stabilite de Banca Națională a României, care se referă, fără a se limita, la:

- a) fondurile proprii;
- b) expunerea față de un debitor și expunerea agregată;
- c) expunerea față de persoanele aflate în relații speciale cu instituția financiară nebancale;
- d) organizarea, controlul intern, auditul intern și administrarea riscurilor.

Art. 32. — (1) Instituțiile financiare nebancale vor elabora norme interne referitoare la cerințele prevăzute la art. 31 alin. (5), în conformitate cu prezenta lege și cu reglementările emise de Banca Națională a României.

(2) Normele prevăzute la alin. (1), în forma aprobată de organele statutare ale instituției financiare nebancale, se transmit Băncii Naționale a României, împreună cu celelalte norme interne care reglementează desfășurarea activității instituției financiare nebancale, în termen de 5 zile lucrătoare de la data primirii documentului care atestă înscrierea în Registrul special.

SECȚIUNEA a 5-a

Registrul special

Art. 33. — (1) Înscrierea instituțiilor financiare nebancale în Registrul special și, respectiv, radierea lor din acest registru pe baza criteriilor prevăzute la art. 30 se realizează în conformitate cu reglementările emise de Banca Națională a României.

(2) Banca Națională a României transmite instituției financiare nebancale documentul prin care o informează asupra înscrierii, respectiv a radierii, în termen de 5 zile lucrătoare de la efectuare.

Art. 34. — Instituțiile financiare nebancale înscrise în Registrul special rămân înscrise și în Registrul general.

SECȚIUNEA a 6-a

Cerințe pentru înscrierea în Registrul de evidență

Art. 35. — (1) Prezenta secțiune este aplicabilă instituțiilor financiare nebancale ce fac obiectul înscrierii în Registrul de evidență.

(2) În plus față de cerințele prevăzute în prezenta secțiune, instituțiilor financiare nebancale prevăzute la alin. (1) le sunt aplicabile în mod corespunzător prevederile cap. I, V, IX și X.

Art. 36. — (1) Înființarea instituțiilor financiare nebancale se notifică Băncii Naționale a României, în termen de 30 de zile de la data înmatriculării în registrul comerțului sau, după caz, de la data înscrierii în Registrul asociațiilor și fundațiilor aflat la grefa judecătorei în a cărei circumscripție teritorială își au sediul.

(2) Procedura și condițiile de notificare se stabilesc prin reglementări ale Băncii Naționale a României.

(3) Instituțiile financiare nebancale sunt obligate să comunice modificările cu privire la datele și informațiile cuprinse în documentația depusă inițial, potrivit reglementărilor emise de Banca Națională a României.

Art. 37. — Casele de amanet desfășoară activitate de creditare cu respectarea următoarelor condiții:

- a) înscrierea în Registrul de evidență;
- b) organizarea și funcționarea potrivit prevederilor Legii nr. 31/1990, republicată, cu modificările și completările ulterioare;
- c) activitatea de creditare desfășurată se limitează la cea prevăzută la art. 14 alin. (1) lit. d).

Art. 38. — Casele de ajutor reciproc desfășoară activitate de creditare cu respectarea următoarelor condiții:

- a) înscrierea în Registrul de evidență;
- b) păstrarea modului de organizare, funcționare și asociere, potrivit prevederilor legislației speciale care le reglementează activitatea;

c) activitatea de creditare desfășurată se limitează la cea prevăzută la art. 14 alin. (1) lit. e);

d) sursele de finanțare se limitează la cele prevăzute de legile speciale care le reglementează activitatea.

Art. 39. — Entitățile care desfășoară activitate de creditare exclusiv din fonduri publice ori puse la dispoziția acestora în baza unor acorduri interguvernamentale își derulează activitatea cu respectarea următoarelor condiții:

- a) înscrierea în Registrul de evidență;
- b) organizarea și funcționarea, după caz, potrivit Legii nr. 31/1990, republicată, cu modificările și completările ulterioare, potrivit Ordonanței Guvernului nr. 26/2000, aprobată cu modificări și completări prin Legea nr. 246/2005, cu modificările și completările ulterioare, sau potrivit legislației speciale aplicabile în materie;

c) activitatea de creditare desfășurată se limitează la cele prevăzute la art. 14 alin. (1) lit. a)—c) și lit. f);

d) limitarea surselor de finanțare la fonduri publice ori puse la dispoziția acestora în baza unor acorduri interguvernamentale.

Art. 40. — Banca Națională a României poate stabili prin reglementări regimul referitor la raportarea de date și informații privind activitatea de creditare.

SECȚIUNEA a 7-a

Registrul de evidență

Art. 41. — (1) În urma notificării efectuate de casele de amanet, casele de ajutor reciproc sau entitățile care desfășoară activități de creditare prevăzute la art. 14 alin. (1) lit. a)—c) și lit. f) exclusiv din fonduri publice ori puse la dispoziție în baza unor acorduri interguvernamentale se înscriu în Registrul de evidență, dacă fac dovada respectării cerințelor legale.

(2) Banca Națională a României transmite acestor entități documentul care atestă înscrierea în Registrul de evidență, în termen de 30 de zile de la data depunerii la Banca Națională a României a documentației complete și întocmite în mod corespunzător.

Art. 42. — Radierea din Registrul de evidență se poate realiza în următoarele situații:

- a) la solicitarea instituției financiare nebancale;
- b) dacă respectivei instituții financiare nebancale i-a fost interzisă definitiv și irevocabil desfășurarea activității de creditare;
- c) dacă instituția financiară nebancale își încetează existența ca urmare a unui proces de fuziune, divizare sau din alte cauze prevăzute de lege.

CAPITOLUL III

Monitorizarea și supravegherea

Art. 43. — Banca Națională a României realizează monitorizarea instituțiilor financiare nebancale înscrise în Registrul general, în principal pe baza informațiilor furnizate de aceste entități prin raportările transmise. Banca Națională a României poate desfășura ori de câte ori consideră necesar și inspecții la sediul instituțiilor financiare nebancale și la unitățile teritoriale ale acestora, prin personalul împuternicit în acest sens.

Art. 44. — Banca Națională a României realizează supravegherea prudențială a instituțiilor financiare nebancale înscrise în Registrul special, atât pe baza informațiilor furnizate de aceste entități prin raportările transmise, cât și prin inspecții la sediul instituțiilor financiare nebancale și la unitățile teritoriale ale acestora, prin personalul împuternicit în acest sens.

Art. 45. — (1) Instituțiile financiare nebancale vor permite personalului împuternicit al Băncii Naționale a României să le examineze evidențele, conturile și operațiunile, furnizând în acest scop toate documentele și informațiile cu privire la administrarea, controlul intern și operațiunile instituțiilor financiare nebancale, astfel cum vor fi solicitate de către acesta.

(2) Instituțiile financiare nebancale sunt obligate să transmită Băncii Naționale a României orice informații solicitate de aceasta, în scopul realizării monitorizării/supravegherii.

Art. 46. — (1) Instituțiile financiare nebancale înscrise în Registrul special sunt persoane juridice declarante la Centrala riscurilor bancare a Băncii Naționale a României, în conformitate cu reglementările în domeniu emise de Banca Națională a României.

(2) Nu se consideră încălcare a obligației de păstrare a secretului bancar transmiterea de către Centrala riscurilor bancare a informațiilor existente în baza sa de date instituțiilor financiare nebancale.

CAPITOLUL IV

Fuziunea și divizarea

Art. 47. — Prevederile prezentului capitol se aplică instituțiilor financiare nebancale înscrise în Registrul general.

Art. 48. — (1) Fuziunea se poate realiza, cu respectarea legislației aplicabile:

- a) între două sau mai multe instituții financiare nebancale;
- b) între instituții financiare nebancale și instituții de credit;
- c) între instituții financiare nebancale și societăți al căror obiect de activitate îl constituie desfășurarea de activități auxiliare și conexe, în înțelesul prevederilor art. 14 alin. (3).

(2) Fuziunea și divizarea se comunică Băncii Naționale a României, în conformitate cu reglementările pe care aceasta le emite în aplicarea prezentei legi.

CAPITOLUL V

Documente contractuale, registre și evidențe

Art. 49. — Instituțiile financiare nebancale întocmesc și păstrează la sediul social sau la sediile secundare ale acestora documentele și evidențele prevăzute de cadrul legislativ aplicabil, inclusiv:

- a) actul constitutiv, precum și toate actele adiționale de modificare;
- b) procesele-verbale ale ședințelor și deliberărilor comitetelor prevăzute de prezenta lege sau de reglementările Băncii Naționale a României și, după caz, ale comitetelor constituite pe baza hotărârilor statutare;

c) reglementările proprii referitoare la desfășurarea activității, precum și toate amendamentele acestora;

d) alte înregistrări care sunt cerute potrivit prezentei legi ori reglementărilor Băncii Naționale a României.

Art. 50. — (1) Instituțiile financiare nebancale întocmesc și păstrează la sediul social sau la sediile secundare ale acestora un exemplar al documentației de credit și al celorlalte documente în care sunt consemnate informațiile privitoare la relațiile lor de afaceri cu clienții și cu alte persoane pe care Banca Națională a României le poate prevedea prin reglementări, care sunt puse la dispoziția personalului împuternicit al Băncii Naționale a României, la cererea acestuia.

(2) Cu respectarea obligativității punerii la dispoziția personalului împuternicit al Băncii Naționale a României, la cererea acestuia, a documentelor menționate la alin. (1), instituțiile financiare nebancale pot păstra aceste documente și în alte amplasamente corespunzătoare.

Art. 51. — (1) Toate operațiunile de credit și garanție ale instituției financiare nebancale trebuie să se desfășoare cu respectarea prevederilor legale referitoare la protecția consumatorului și să fie consemnate în documente contractuale din care să rezulte clar toți termenii și toate condițiile respectivelor tranzacții. Aceste documente trebuie păstrate de instituția financiară nebancale și puse la dispoziția personalului împuternicit al Băncii Naționale a României, la cererea acestuia.

(2) Documentele contractuale trebuie să fie redactate astfel încât să permită clienților înțelegerea tuturor termenilor și condițiilor contractuale, în special a prestațiilor la care aceștia se obligă potrivit contractului încheiat. Instituțiile financiare nebancale nu pot pretinde clientului dobânzi, penalități, comisioane ori alte costuri și speze, dacă plata acestora nu este stipulată în contract.

Art. 52. — (1) Contractele de credit încheiate de o instituție financiară nebancale, precum și garanțiile reale și personale afectate garantării creditului constituie titluri executorii.

(2) Garanțiile constituite în favoarea instituției financiare nebancale în scopul garantării creditelor, care îndeplinesc condițiile de publicitate prevăzute de lege, conferă instituției financiare nebancale prioritate față de terți, inclusiv statul, ale căror creanțe și garanții au îndeplinit ulterior condițiile de publicitate.

CAPITOLUL VI

Situații financiare anuale și auditarea acestora

Art. 53. — Instituțiile financiare nebancale trebuie să întocmească situații financiare anuale care să ofere o imagine fidelă a poziției financiare, a performanței financiare, a fluxurilor de trezorerie și a celorlalte informații referitoare la activitatea desfășurată.

Art. 54. — Instituțiile financiare nebancale sunt obligate să prezinte Băncii Naționale a României situațiile lor financiare, precum și alte date și informații cerute de Banca Națională a României, la termenele și în forma stabilite prin reglementări emise de aceasta.

Art. 55. — (1) Situațiile financiare anuale ale instituțiilor financiare nebancale înscrise în Registrul general se auditează de auditori financiari, în conformitate cu reglementările legale în vigoare.

(2) Situațiile financiare anuale ale instituțiilor financiare nebancale înscrise și în Registrul special se auditează exclusiv de auditori financiari agreați de Banca Națională a României, în baza experienței și capacității dovedite în exercitarea activității de audit financiar.

Art. 56. — La solicitarea Băncii Naționale a României, auditorul financiar care auditează situațiile financiare anuale ale instituției financiare nebancale are obligația să furnizeze orice detalii, clarificări și explicații legate de activitatea de audit financiar desfășurată.

Art. 57. — (1) Auditorul financiar care auditează situațiile financiare anuale ale unei instituții financiare nebancale înscrise în Registrul special trebuie să informeze Banca Națională a României de îndată ce, în exercitarea atribuțiilor sale, a luat cunoștință de orice act sau fapt în legătură cu activitatea instituției financiare nebancale, act sau fapt care:

a) constituie o încălcare gravă a legii și/sau a reglementărilor ori a actelor emise în aplicarea acesteia, prin care sunt stabilite condițiile de desfășurare a activității instituției financiare nebancale;

b) este de natură să afecteze capacitatea instituției financiare nebancale de a funcționa în continuare;

c) poate conduce la un refuz din partea auditorului financiar de a-și exprima opinia asupra situațiilor financiare anuale ale instituției financiare nebancale sau la exprimarea de către acesta a unei opinii cu rezerve.

(2) În cazul instituțiilor financiare nebancale înscrise doar în Registrul general, auditorul financiar are numai obligația prevăzută la alin. (1) lit. a).

(3) Îndeplinirea cu bună-credință de către auditorul financiar a obligației de a informa Banca Națională a României nu constituie o încălcare a obligației de păstrare a secretului profesional, care revine acestuia potrivit legii, și nu poate atrage răspunderea de orice natură a acestuia.

CAPITOLUL VII

Măsuri și sancțiuni

Art. 58. — Banca Națională a României este abilitată să dispună, față de o instituție financiară nebancale sau față de administratorii ori, după caz, membrii consiliului de supraveghere sau conducătorii care încalcă dispozițiile prezentei legi, ale reglementărilor ori ale altor acte emise în aplicarea prezentei legi, măsurile necesare, în scopul înlăturării deficiențelor și a cauzelor acestora, și/sau să aplice sancțiuni.

Art. 59. — (1) În exercitarea atribuțiilor sale de monitorizare și supraveghere, Banca Națională a României poate aplica sancțiuni în cazul în care constată că o instituție financiară nebancale și/sau oricare dintre persoanele prevăzute la art. 58 se fac vinovate de:

a) încălcarea prevederilor prezentei legi, a reglementărilor emise de Banca Națională a României în aplicarea acesteia ori a reglementărilor proprii ale instituției financiare nebancale, prevăzute la art. 21 și la art. 32 alin. (1);

b) efectuarea de operațiuni fără acoperire reală;

c) neraportarea, raportarea cu întârziere sau raportarea de date și informații eronate către Banca Națională a României;

d) nerespectarea măsurilor stabilite de Banca Națională a României.

(2) În cazurile prevăzute la alin. (1), Banca Națională a României poate aplica următoarele sancțiuni:

a) avertisment scris dat instituției financiare nebancale;

b) amendă aplicată instituției financiare nebancale, între 0,01% și 0,5% din capitalul social minim reglementat aplicabil;

c) amendă aplicată administratorilor sau, după caz, membrilor consiliului de supraveghere ori conducătorilor, între 1 și 6 remunerații nete, conform nivelului remunerației în luna precedentă datei la care s-a constatat fapta;

d) suspendarea temporară ori limitarea desfășurării uneia sau mai multor activități;

e) radierea din registrul în care este înscrisă instituția financiară nebanară și, implicit, interzicerea desfășurării activității de creditare.

(3) Amenzile încasate în aplicarea prevederilor alin. (2) lit. b) și c) se fac venit la bugetul de stat.

(4) Aplicarea sancțiunilor prevăzute la alin. (2) se prescrie în termen de un an de la data constatării faptei, dar nu mai mult de 3 ani de la data săvârșirii faptei.

(5) Aplicarea sancțiunilor nu înlătură răspunderea materială, civilă, administrativă sau penală, după caz.

(6) Actele de aplicare a măsurilor și sancțiunilor prevăzute în prezentul capitol se emit de către guvernatorul sau viceguvernatorul Băncii Naționale a României, cu excepția sancțiunii prevăzute la alin. (2) lit. e), a cărei aplicare este de competența Consiliului de administrație al Băncii Naționale a României.

Art. 60. — Căile de contestare a actelor emise de Banca Națională a României în aplicarea prevederilor prezentei legi sunt cele prevăzute în cap. IX „Căi de contestare” al titlului III al părții I din Ordonanța de urgență a Guvernului nr. 99/2006, aprobată cu modificări și completări prin Legea nr. 227/2007, cu modificările și completările ulterioare.

CAPITOLUL VIII

Infrațiuni

Art. 61. — (1) Desfășurarea activității de creditare cu titlu profesional, cu încălcarea prevederilor art. 2 alin. (2), de către o persoană, pe cont propriu sau pe contul unei entități care nu este instituție financiară nebanară înscrisă în registrele Băncii Naționale a României, constituie infracțiune și se pedepsește cu închisoare de la o lună la un an sau cu amendă de la 1.000 lei la 15.000 lei.

(2) Încălcarea prevederilor art. 2 alin. (3) constituie infracțiune și se pedepsește cu închisoare de la o lună la un an sau cu amendă de la 1.000 lei la 15.000 lei.

(3) Faptele prevăzute la alin. (1) și (2), dacă sunt săvârșite de către o persoană juridică, se pedepsesc cu amendă de la 5.000 lei la 20.000 lei.

Art. 62. — (1) Utilizarea de către o persoană a unei denumiri specifice unei instituții financiare nebanare, cu încălcarea dispozițiilor art. 7 alin. (2), constituie infracțiune și se pedepsește cu amendă de la 1.000 lei la 5.000 lei.

(2) Fapta prevăzută la alin. (1), dacă este săvârșită de către o persoană juridică, se pedepsește cu amendă de la 5.000 lei la 10.000 lei.

Art. 63. — Constituie infracțiune și se pedepsește cu închisoare de la o lună la un an fapta unui administrator sau, după caz, membru al consiliului de supraveghere, conducător ori angajat al unei instituții financiare nebanare care, cu rea-credință, încalcă dispozițiile art. 45 alin. (1) sau împiedică cu intenție exercitarea competențelor de monitorizare și supraveghere ale Băncii Naționale a României.

CAPITOLUL IX

Dispoziții tranzitorii

Art. 64. — (1) Prezentul capitol se aplică entităților care, la data de 3 februarie 2006, desfășurau activitate de creditare în înțelesul prevederilor art. 14 alin. (1).

(2) În cazul persoanelor juridice fără scop patrimonial — entități constituite în baza prevederilor Ordonanței Guvernului nr. 26/2000, aprobată cu modificări și completări prin Legea

nr. 246/2005, cu modificările și completările ulterioare, sau în baza unor legi speciale, care desfășurau activitate de creditare din fonduri publice ori puse la dispoziție în baza unor acorduri interguvernamentale, data de referință prevăzută la alin. (1) este 8 iulie 2006.

Art. 65. — (1) Contractele prin care se derulează activități de creditare în înțelesul prevederilor art. 14 alin. (1), încheiate până la data de 3 februarie 2006 de entitățile care nu au urmat procedura de notificare potrivit dispozițiilor legale aplicabile, își păstrează valabilitatea până la scadență și nu pot fi modificate decât în sensul prelungirii termenului de rambursare a creditului.

(2) În cazul în care entitatea prevăzută la alin. (1) este persoană juridică fără scop patrimonial prevăzută la art. 64, termenul prevăzut la alin. (1) referitor la încheierea contractelor este prelungit până la data de 8 iulie 2006.

(3) Contractele prin care se derulează activități de creditare în înțelesul prevederilor art. 14 alin. (1), încheiate anterior datei la care le-a fost adusă la cunoștință respingerea cererii de către entitățile care au întreprins demersurile legale pentru înscrierea în registre, dar a căror cerere a fost respinsă, își păstrează valabilitatea până la scadență și nu pot fi modificate decât în sensul prelungirii termenului de rambursare a creditului.

Art. 66. — Împrumuturile obținute până la data de 3 februarie 2006 de entitățile prevăzute la art. 64 alin. (1) prin emiterea de obligațiuni se pot derula până la scadența acestora.

Art. 67. — Contractele încheiate de instituțiile financiare nebanare până la data de 8 iulie 2006, prin care se derulează alte operațiuni decât cele permise potrivit prezentei legi, își păstrează valabilitatea până la scadență, dar nu mai pot fi prelungite.

Art. 68. — (1) Instituțiile financiare nebanare ce fac obiectul înscrierii în Registrul general și care la momentul înscrierii în acest registru îndeplinesc și criteriile de înscriere în Registrul special potrivit reglementărilor Băncii Naționale a României se înscriu concomitent și în Registrul special. Dovada îndeplinirii cerințelor speciale prevăzute la secțiunea a 4-a a cap. II se face în termen de maximum 6 luni de la data înscrierii în registre.

(2) Banca Națională a României poate decide asupra prelungirii termenului prevăzut la alin. (1) cu cel mult 6 luni, în cazul unor cereri întemeiate.

Art. 69. — Banca Națională a României stabilește modul de soluționare a cererilor pentru înscrierea în Registrul de evidență a caselor de ajutor reciproc care, din motive întemeiate, nu se regăsesc în una dintre listele întocmite de Banca Națională a României, în baza art. 62 din Ordonanța Guvernului nr. 28/2006 privind reglementarea unor măsuri financiar-fiscale, aprobată cu modificări și completări prin Legea nr. 266/2006, și intenționează să continue desfășurarea activității de creditare.

CAPITOLUL X

Dispoziții finale

Art. 70. — Înscrierea în registre a instituțiilor financiare nebanare prevăzute la art. 1 alin. (3) se realizează după derularea procedurii prevăzute la art. 48 din Ordonanța de urgență a Guvernului nr. 99/2006, aprobată cu modificări și completări prin Legea nr. 227/2007, cu modificările și completările ulterioare.

Art. 71. — (1) Instituțiile financiare nebanare cărora nu le mai este permisă desfășurarea uneia sau mai multor activități de creditare în înțelesul prevederilor art. 14 pot continua derularea până la scadență a contractelor aferente acestor activități, fără a le modifica altfel decât în sensul prelungirii termenului de rambursare.

(2) Prevederile alin. (1) sunt aplicabile în mod corespunzător și entităților care au fost radiate din Registrul de evidență sau din Registrul general.

Art. 72. — (1) Instituțiile financiare nebancale pot constitui asociații profesionale care să le reprezinte interesele colective, inclusiv față de autoritățile publice, să analizeze problemele de interes comun, să promoveze cooperarea și să informeze membrii asociațiilor și publicul. Asociațiile profesionale pot colabora cu Banca Națională a României.

(2) Separat sau în cadrul asociației profesionale, instituțiile financiare nebancale pot să își organizeze un corp propriu de executori, a cărui activitate va fi strict legată de punerea în executare a titlurilor executorii aparținând acestora. Statutul acestui corp de executori se aprobă prin ordin al ministrului justiției și libertăților cetățenești.

Art. 73. — (1) Banca Națională a României va elabora reglementări în aplicarea prezentei legi, în termen de 90 de zile de la data intrării în vigoare a acesteia, care vor fi publicate în Monitorul Oficial al României, Partea I. Reglementările emise de Banca Națională a României în baza Ordonanței Guvernului nr. 28/2006, aprobată cu modificări și completări prin Legea nr. 266/2006, se aplică în continuare, până la abrogarea lor expresă.

(2) În scopul unei aplicări unitare a dispozițiilor prezentei legi și a reglementărilor emise în baza acesteia, Banca Națională a României poate emite instrucțiuni și precizări, care se publică pe pagina proprie de internet a Băncii Naționale a României.

Art. 74. — **Pe data intrării în vigoare a prezentei legi, titlul capitolului V din Ordonanța Guvernului nr. 51/1997 privind operațiunile de leasing și societățile de leasing, republicată în Monitorul Oficial al României, Partea I, nr. 9 din 12 ianuarie 2000, cu modificările și completările ulterioare, se modifică și va avea următorul cuprins: „Organizarea și funcționarea societăților de leasing operațional”.**

Art. 75. — (1) Prezenta lege se completează cu dispozițiile legislației aplicabile în materie, în măsura în care nu contravin prevederilor acesteia.

(2) Pe data intrării în vigoare a prezentei legi se abrogă:

a) art. 28 din Ordonanța Guvernului nr. 51/1997 privind operațiunile de leasing și societățile de leasing, republicată în Monitorul Oficial al României, Partea I, nr. 9 din 12 ianuarie 2000, cu modificările și completările ulterioare;

b) Ordonanța de urgență a Guvernului nr. 200/2002 privind societățile de credit ipotecar, publicată în Monitorul Oficial al României, Partea I, nr. 956 din 27 decembrie 2002, aprobată prin Legea nr. 330/2003;

c) Legea nr. 240/2005 privind societățile de microfinanțare, publicată în Monitorul Oficial al României, Partea I, nr. 663 din 26 iulie 2005;

d) titlul I al părții I din Ordonanța Guvernului nr. 28/2006 privind reglementarea unor măsuri financiar-fiscale, publicată în Monitorul Oficial al României, Partea I, nr. 89 din 31 ianuarie 2006, aprobată cu modificări și completări prin Legea nr. 266/2006.

Această lege a fost adoptată de Parlamentul României, cu respectarea prevederilor art. 75 și ale art. 76 alin. (1) din Constituția României, republicată.

PREȘEDINTELE CAMEREI DEPUTAȚILOR
ROBERTA ALMA ANASTASE

PREȘEDINTELE SENATULUI
MIRCEA-DAN GEOANĂ

București, 8 aprilie 2009.

Nr. 93.

PREȘEDINTELE ROMÂNIEI

DECRET
pentru promulgarea Legii privind instituțiile financiare
nebancale

În temeiul prevederilor art. 77 alin. (1) și ale art. 100 alin. (1) din Constituția României, republicată,

Președintele României d e c r e t e a z ă :

Articol unic. — Se promulgă Legea privind instituțiile financiare nebancale și se dispune publicarea acestei legi în Monitorul Oficial al României, Partea I.

PREȘEDINTELE ROMÂNIEI
TRAIAN BĂSESCU

București, 7 aprilie 2009.

Nr. 609.

ORDONANȚE ȘI HOTĂRÂRI ALE GUVERNULUI ROMÂNIEI**GUVERNUL ROMÂNIEI****ORDONANȚĂ DE URGENȚĂ
pentru modificarea și completarea Legii cetățeniei române nr. 21/1991**

Având în vedere necesitatea îmbunătățirii procedurii de redobândire sau acordare a cetățeniei române și importanța soluționării cu celeritate de către Comisia pentru cetățenie a cererilor de redobândire și acordare a cetățeniei române, dată fiind necesitatea creării cât mai rapide a instrumentelor legale prin care Comisia pentru cetățenie să poată soluționa în termene rezonabile dosarele cu cererile de redobândire și acordare a cetățeniei române,

luând în considerare dificultățile practice cu care se confruntă Comisia pentru cetățenie în soluționarea numărului mare de cereri de redobândire și acordare a cetățeniei române potrivit art. 10¹ din Legea cetățeniei române nr. 21/1991, republicată, cu modificările și completările ulterioare,

ținând seama de necesitatea eliminării, în termen cât mai scurt, a oricărei prelungiri nejustificate a procedurii de redobândire și acordare a cetățeniei române,

având în atenție importanța creării tuturor premiselor necesare unei respectări reale și eficiente a drepturilor și intereselor legale, astfel cum au fost ele concepute și garantate de legiuitor,

având în vedere că în lipsa instituirii unor măsuri legislative se vor crea blocaje în soluționarea cererilor de redobândire și acordare a cetățeniei române potrivit art. 10¹ din Legea nr. 21/1991, republicată, cu modificările și completările ulterioare, în temeiul art. 115 alin. (4) din Constituția României, republicată,

Guvernul României adoptă prezenta ordonanță de urgență.

Art. I. — Legea cetățeniei române nr. 21/1991, republicată în Monitorul Oficial al României, Partea I, nr. 98 din 6 martie 2000, cu modificările și completările ulterioare, se modifică și se completează după cum urmează:

1. La articolul 10¹, alineatul 1 se modifică și va avea următorul cuprins:

„Art. 10¹. — Foștii cetățeni români care au dobândit cetățenia română prin naștere sau prin adopție și care au pierdut-o din motive neimputabile lor sau această cetățenie le-a fost ridicată fără voia lor, precum și descendenții acestora până la gradul III pot redobândi ori li se poate acorda cetățenia română, la cerere, cu păstrarea cetățeniei străine și stabilirea domiciliului în țară sau cu menținerea acestuia în străinătate, dacă îndeplinesc condițiile prevăzute la art. 8 alin. 1 lit. b), c) și e).”

2. Articolul 10² se modifică și va avea următorul cuprins:

„Art. 10². — Persoanele prevăzute la art. 10¹, care au domiciliul sau reședința în România, pot depune cererea de redobândire ori acordare a cetățeniei române la Direcția cetățenie din cadrul Ministerului Justiției și Libertăților Cetățenești, după obținerea dreptului de ședere, potrivit legii.”

3. La articolul 13, alineatul 3 se modifică și va avea următorul cuprins:

„Comisia are activitate permanentă, este formată dintr-un președinte și 8 membri, personal de specialitate juridică asimilat magistraților din cadrul Ministerului Justiției și Libertăților Cetățenești, numiți prin ordin al ministrului justiției și libertăților cetățenești. Lucrările Comisiei nu sunt publice, acestea se

desfășoară în prezența a cel puțin 3 membri și sunt prezidate de președinte, iar în lipsa acestuia, de către un membru desemnat de acesta.”

4. După articolul 14 se introduce un nou articol, articolul 14¹, cu următorul cuprins:

„Art. 14¹. — Cererea de acordare sau de redobândire a cetățeniei române, formulată potrivit art. 10¹, este înregistrată la secretariatul tehnic al Comisiei.

Președintele Comisiei pentru cetățenie, prin rezoluție, dispune:

a) solicitarea de relații de la orice autorități cu privire la îndeplinirea condițiilor prevăzute la art. 8 alin. 1 lit. b) și e);

b) completarea dosarului, în termen de cel mult două luni de la primirea solicitării secretariatului tehnic al Comisiei de către petent, în cazul în care se constată lipsa unor documente necesare soluționării cererii, sub sancțiunea respingerii cererii ca nesustenută;

c) fixarea termenului la care Comisia va verifica îndeplinirea condițiilor necesare acordării sau redobândirii cetățeniei române potrivit art. 10¹, termen care nu va depăși 5 luni de la data înregistrării cererii.”

Art. II. — Cererile depuse în temeiul art. 10¹ din Legea nr. 21/1991, republicată, cu modificările și completările ulterioare, și aflate în curs de soluționare la data intrării în vigoare a prezentei ordonanțe de urgență vor fi soluționate potrivit prevederilor prezentei ordonanțe de urgență.

PRIM-MINISTRU
EMIL BOC

Contrasemnează:

p. Ministrul justiției și libertăților cetățenești,
Alina Mihaela Bica,

secretar de stat

Viceprim-ministru, ministrul administrației și internelor,

Dan Nica

p. Ministrul afacerilor externe,

Eugen Tomac,

secretar de stat

GUVERNUL ROMÂNIEI

HOTĂRÂRE

pentru aprobarea amendamentului convenit între Guvernul României și Banca Europeană de Investiții, prin schimbul de scrisori semnate la București la 12 decembrie 2008 și la Luxemburg la 22 decembrie 2008, la Contractul de finanțare dintre România și Banca Europeană de Investiții — Proiectul privind infrastructura municipală în domeniul alimentării cu apă, semnat la București la 8 martie 2002

În temeiul art. 108 din Constituția României, republicată, și al art. 5 alin. (2) din Ordonanța de urgență a Guvernului nr. 82/2002 privind ratificarea Contractului de finanțare dintre România și Banca Europeană de Investiții — Proiectul privind infrastructura municipală în domeniul alimentării cu apă, semnat la București la 8 martie 2002, aprobată prin Legea nr. 566/2002,

Guvernul României adoptă prezenta hotărâre.

Articol unic. — Se aprobă amendamentul convenit între Guvernul României, reprezentat de Ministerul Finanțelor Publice, și Banca Europeană de Investiții, prin schimbul de scrisori*) semnate la București la 12 decembrie 2008 și la Luxemburg la 22 decembrie 2008, la Contractul de finanțare

dintre România și Banca Europeană de Investiții — Proiectul privind infrastructura municipală în domeniul alimentării cu apă, semnat la București la 8 martie 2002, ratificat prin Ordonanța de urgență a Guvernului nr. 82/2002, aprobată prin Legea nr. 566/2002.

PRIM-MINISTRU
EMIL BOC

Contrasemnează:
Ministrul finanțelor publice,
Gheorghe Pogea
Ministrul afacerilor externe,
Cristian Diaconescu

București, 1 aprilie 2009.
Nr. 400.

BANCA EUROPEANĂ DE INVESTIȚII
Departamentul Europa de Sud-Est

Destinatar: MINISTERUL ECONOMIEI ȘI FINANTELOR
BUCUREȘTI
ROMÂNIA

În atenția: domnului Ștefan Nanu, director general

Expedito: J.-M. Martin

Tel: 352.4379.87124

Fax: 352.4379.67290

Data: 22 decembrie 2008

Obiect: România — **Proiectul privind infrastructura municipală în domeniul alimentării cu apă, (2000—0412), Contract de finanțare nr. 21.491 din data de 08.03.2002 — („Proiectul”)**

Stimate domnule Nanu,

Ne referim la scrisoarea dumneavoastră nr. 440.871 din data de 12 decembrie 2008 legată de obiectul Proiectului.

În acest context, pentru bunul mers al lucrurilor confirmăm că la data Amendamentului nr. 1 la Contractul de finanțare nr. 21.491 suma totală eliberată de Banca României are valoarea de 13.990.056 euro, astfel cum este specificat și în scrisoarea dumneavoastră.

Sperând că v-am fost de ajutor,

Cu stimă,
BANCA EUROPEANĂ DE INVESTIȚII,
C. Murphy **J. M. Martin**

GUVERNUL ROMÂNIEI
MINISTERUL ECONOMIEI ȘI FINANTELOR
Direcția Generală de Trezorerie și Datorie Publică

NO 440871

București, 12 decembrie 2008

Stimați domni,

Ne referim la scrisoarea dumneavoastră din data de 5 iunie 2007, referitoare la Amendamentul nr. 1 la Contractul de finanțare privind infrastructura municipală în domeniul alimentării cu apă, amendament prin care ați fost de acord cu extinderea perioadei de tragere și a datei pentru depunerea cererii finale de tragere.

*) Traducere.

În această scrisoare, în cadrul alineatului c) se specifică faptul că Graficul de amortizare se aplică tuturor sumelor disponibilizate până la data amendamentului, însă această sumă rotunjită apare numai cu titlu de exemplu.

Având în vedere necesitatea alocării acestei sume beneficiarilor finali ai Proiectului, referirea trebuie făcută la suma exactă. Prin urmare, vă rugăm să ne reconfirmați că suma disponibilizată până la data primului amendament, menționată în scrisoarea dumneavoastră, se va citi 13.990.056 euro.

În speranța că solicitarea noastră se va bucura de sprijinul dumneavoastră, așteptăm cu nerăbdare răspunsul dumneavoastră prompt.

Cu stimă,
Ștefan Nanu,
director general

În atenția: **Cormac Murphy,**
șef de divizie
BANCA EUROPEANĂ DE INVESTIȚII

Copie: **Jean-Marc Martin,**
ofițer senior de împrumuturi
BANCA EUROPEANĂ DE INVESTIȚII

GUVERNUL ROMÂNIEI

HOTĂRÂRE

privind aprobarea plății contribuției financiare a României pentru activitățile de implementare a Abordării Strategice a Managementului Internațional al Chimicalelor

În temeiul art. 108 din Constituția României, republicată, al art. 75 lit. o) și q) din Ordonanța de urgență a Guvernului nr. 195/2005 privind protecția mediului, aprobată cu modificări și completări prin Legea nr. 265/2006, cu modificările și completările ulterioare, al art. 3 alin. (1) pct. 21 și 22 și al art. 4 pct. 12 din Hotărârea Guvernului nr. 57/2009 privind organizarea și funcționarea Ministerului Mediului,

în baza Rezoluției I/1. Măsură pentru implementare și a Rezoluției I/4. Programul de Start Rapid — Quick Start Programme, adoptate la prima reuniune a Conferinței Internaționale privind Managementul Chimicalelor, desfășurată la Dubai în Emiratele Arabe Unite în perioada 4—6 februarie 2006,

având în vedere prevederile art. 12, 16 și 29 din Declarația de la Dubai privind Managementul Internațional al Chimicalelor, precum și prevederile lit. e) și f) ale paragrafului 19 „Considerente financiare” din Strategia politică adoptată prin Declarația de la Dubai,

Guvernul României adoptă prezenta hotărâre.

Art. 1. — (1) Se aprobă plata echivalentului în lei a sumei de 10.000 euro, reprezentând contribuția financiară a României la bugetul Fondului pentru Programul de Start Rapid (Quick Start Programme Trust fund), administrat de Programul pentru Mediu al Națiunilor Unite (UNEP), pentru susținerea proiectelor de implementare a Abordării Strategice a Managementului Internațional al Chimicalelor (SAICM) în țările în curs de dezvoltare din regiunea Centrală și Est Europeană.

(2) Se aprobă plata echivalentului în lei a sumei de 10.000 euro, reprezentând contribuția României la bugetul Secretariatului SAICM pentru activitățile necesare organizării celei de-a doua

reuniuni a Conferinței Internaționale privind Managementul Chimicalelor (ICCM 2) în perioada 11—15 mai 2009, la Geneva.

Art. 2. — (1) Echivalentul în lei al sumelor prevăzute la art. 1 se asigură din prevederile bugetare aprobate Ministerului Mediului pe anul 2009, capitolul 74.01 „Protecția mediului”, titlul „Alte transferuri”, articolul „Contribuții și cotizații la organisme internaționale”.

(2) Echivalentul în lei al sumei prevăzute la art. 1 se va calcula pe baza cursului de schimb leu/euro în vigoare la data plății.

PRIM-MINISTRU
EMIL BOC

Contrasemnează:
Ministrul mediului,
Nicolae Nemirschi
Ministrul afacerilor externe,
Cristian Diaconescu
Ministrul finanțelor publice,
Gheorghe Pogea

București, 8 aprilie 2009.
Nr. 430.

ACTE ALE ORGANELOR DE SPECIALITATE ALE ADMINISTRAȚIEI PUBLICE CENTRALE

MINISTERUL TRANSPORTURILOR ȘI INFRASTRUCTURII

ORDIN

privind aprobarea Normei tehnice feroviare „Vehicule de cale ferată. Prescripții tehnice pentru revizia și repararea amortizoarelor”

Având în vedere prevederile art. 3 alin. (2) din anexa nr. 2 „Regulament de organizare și funcționare al Organismului Notificat Feroviar Român” la anexa nr. 1 „Regulamentul de organizare și funcționare a Autorității Feroviare Române — AFER”, aprobat prin Hotărârea Guvernului nr. 626/1998, cu modificările și completările ulterioare,

în temeiul art. 5 alin. (4) din Hotărârea Guvernului nr. 76/2009 privind organizarea și funcționarea Ministerului Transporturilor și Infrastructurii, cu modificările ulterioare,

ministrul transporturilor și infrastructurii emite următorul ordin:

Art. 1. — Se aprobă Norma tehnică feroviară „Vehicule de cale ferată. Prescripții tehnice pentru revizia și repararea amortizoarelor”, prevăzută în anexa care face parte integrantă din prezentul ordin.

Art. 2. — Prevederile normei tehnice feroviare prevăzute la art. 1 se aplică de către operatorii de transport feroviar și deținătorii vehiculelor feroviare la întocmirea caietelor de sarcini pentru licitarea serviciului de revizii și reparații planificate ale vehiculelor feroviare de către operatorii economici autorizați ca furnizori feroviari la efectuarea reviziei și reparației

amortizoarelor, precum și la întocmirea documentației tehnice pentru revizia și repararea amortizoarelor și de către Autoritatea Feroviară Română — AFER în activitățile de avizare a documentației tehnice de omologare/certificare/agrementare tehnică feroviară și de inspecție tehnică a vehiculelor feroviare echipate cu amortizoare de vibrații.

Art. 3. — Prezentul ordin se publică în Monitorul Oficial al României, Partea I, și intră în vigoare în termen de 30 de zile de la data publicării.

Ministrul transporturilor și infrastructurii,
Radu Mircea Berceanu

București, 25 martie 2009.
Nr. 332.

ANEXĂ

NORMĂ TEHNICĂ FERVIARĂ „Vehicule de cale ferată. Prescripții tehnice pentru revizia și repararea amortizoarelor”

— cod NTF 81-007:2009 —

Preambul

Prezenta normă tehnică feroviară stabilește prescripțiile tehnice minimale necesare reviziei și reparării amortizoarelor hidraulice și cu fricțiune care echipează vehiculele feroviare.

Prevederile prezentei norme tehnice feroviare se aplică de către operatorii de transport feroviar deținători de vehicule feroviare la întocmirea caietelor de sarcini în cadrul procedurilor de achiziții publice ale serviciilor de revizii și reparații ale vehiculelor feroviare, precum și de către furnizorii feroviari autorizați, pentru întocmirea specificațiilor tehnice și a instrucțiunilor de lucru în baza cărora efectuează serviciile de revizii și reparații ale amortizoarelor.

Lucrările ce trebuie efectuate la reviziile și reparațiile amortizoarelor se stabilesc în funcție de tipul reviziei/reparației planificate a vehiculului feroviar și fac obiectul documentațiilor tehnice ce conțin prescripțiile de revizie/reparație a vehiculului.

La elaborarea prezentei norme tehnice feroviare s-a ținut seama de prevederile documentelor de referință menționate în anexa nr. 1 la prezenta normă tehnică feroviară, precum și de documentația de fabricație și de specificațiile tehnice ale principalilor producători de amortizoare.

Cifrele din parantezele drepte din cuprinsul normei tehnice feroviare indică numerele documentelor de referință menționate în anexa nr. 1 la prezenta normă tehnică feroviară.

1. Generalități

1.1. Obiect

Prezenta normă tehnică feroviară stabilește prescripțiile tehnice minimale necesare reviziei și reparării amortizoarelor hidraulice și cu fricțiune din componența suspensiilor vehiculelor feroviare. Prescripțiile tehnice menționate mai sus includ lucrările minime obligatorii care trebuie efectuate la amortizoare, precum și criteriile de acceptare, în funcție de tipul reviziei/reparației la care este supus vehiculul feroviar.

1.2. Domeniul de aplicare

Prevederile prezentei norme tehnice feroviare se aplică de către operatorii de transport feroviar deținători de vehicule feroviare la întocmirea caietelor de sarcini în cadrul procedurilor de achiziții publice ale serviciilor de revizii și reparații ale vehiculelor feroviare, precum și de către furnizorii feroviari, autorizați conform [1], pentru întocmirea specificațiilor tehnice și a instrucțiunilor de lucru în baza cărora efectuează serviciile de revizii și reparații ale amortizoarelor.

Specificațiile tehnice și caietele de sarcini pentru revizia și repararea amortizoarelor, după avizarea de către beneficiarii finali și Autoritatea Feroviară Română — AFER, vor constitui parte componentă a documentației tehnice de reparație a vehiculelor feroviare pe care se montează amortizoarele.

Alegerea între repararea amortizoarelor sau înlocuirea acestora cu altele noi similare revine beneficiarilor finali și deținătorilor de vehicule feroviare, în funcție de condițiile de exploatare a vehiculelor, de vitezele de circulație și costurile de achiziție ale amortizoarelor noi sau reparate.

1.3. Scop

Asigurarea caracteristicilor și parametrilor de confort și a calității de mers a vehiculelor feroviare pe care se montează amortizoarele revizuite și reparate.

1.4. Clasa de risc

Revițiile și reparațiile planificate ale amortizoarelor sunt servicii feroviare critice care se încadrează în clasa de risc 1A, conform [1].

1.5. Condiții generale

Avându-se în vedere că prezentele prescripții tehnice conțin cerințele minimale referitoare la revizia și repararea amortizoarelor, pentru punerea lor în aplicare este necesară elaborarea de către fiecare furnizor al serviciilor de revizie și reparare a documentelor tehnice de execuție a serviciului (specificații tehnice, instrucțiuni de lucru, tehnologii etc.).

Revizia și repararea amortizoarelor se efectuează numai în unități autorizate ca furnizori feroviari, serviciul de reparație trebuind să fie omologat/certificat, în conformitate cu prevederile din [1].

2. Definiții

a) *amortizor* — dispozitiv special care limitează amplitudinile vibrațiilor și ale oscilațiilor vehiculului feroviar sau ale părților sale componente;

NOTA 1: După principiul de funcționare, amortizoarele de vibrații se clasifică în amortizoare hidraulice la care forțele rezistente sunt forțe de frecare vâscoasă, fiind dependente de viteză, și în amortizoare cu fricțiune la care forțele rezistente sunt forțe de frecare uscată.

NOTA 2: În prezenta normă tehnică feroviară, termenul *dispozitiv* se referă la amortizor.

b) *mentenanță* — ansamblul tuturor acțiunilor tehnice și administrative, inclusiv cele de supervizare, destinate menținerii sau reintegrării unui produs într-o stare ce permite să îndeplinească funcțiile cerute [2];

c) *mentenanță preventivă* — mentenanța efectuată la intervale predeterminate sau potrivit cu criteriile prescrise, destinată să reducă probabilitatea unui defect ori deteriorarea funcționării unei entități (produs) [2];

NOTĂ: În prezenta normă tehnică feroviară, termenul *mentenanță preventivă* se referă la revizia/reparația planificată.

d) *mentenanță corectivă* — mentenanța rezultată în urma recunoașterii unui defect și intenția de a pune produsul într-o stare din care poate îndeplini funcția cerută [2];

NOTĂ: În prezenta normă tehnică feroviară, termenul *mentenanță corectivă* se referă la reparația accidentală.

e) *revizie tehnică* — evaluare a conformității, prin observare și judecare, însoțită de măsurare, verificare sau încercare, urmată, când este cazul, de măsuri corective (reparație) pentru restabilirea stării de funcționare;

f) *reparație* — întreaga activitate necesară punerii în stare de funcționare a amortizorului în urma unei defectări;

g) *diagramă de reglaj F-s* — dependența dintre forța de amortizare și cursa de încercare, pentru o anumită viteză de încercare;

NOTĂ: Influența vitezei pentru amortizoarele cu fricțiune este nesemnificativă.

h) *caracteristică de amortizare F-v* — dependența dintre forța de amortizare și viteza pistonului;

i) *durată medie de viață* — intervalul de timp în care amortizorul își îndeplinește rolul său funcțional la parametrii tehnici ceruți de proiectantul de produs;

j) *fișă de reglaj* — distribuția valorilor forțelor trasate față de linia de zero, împreună cu caracteristicile de reglaj ale standului folosit;

k) *cursă de încercare s* — cursa de încercare pe stand a pistonului amortizorului, care este mai mică sau egală cu valoarea cursei nominale;

l) *ciclu funcțional* — o cursă de destindere și una de comprimare succesive;

m) *cursa de destindere* — secvența în care pistonul se deplasează în sensul măririi lungimii amortizorului;

n) *cursa de comprimare* — secvența în care pistonul se deplasează în sensul micșorării lungimii amortizorului;

o) *forța de amortizare la destindere F_d* — rezistența care ia naștere în amortizor la cursa de destindere;

p) *forța de amortizare la comprimare F_c* — rezistența care ia naștere în amortizor la cursa de comprimare;

q) *viteză critică v_n* — viteza pistonului la care se deschide dispozitivul de protecție la suprasarcină a amortizorului hidraulic;

r) *prescripție tehnică* — normă scrisă privind condițiile tehnice care trebuie respectate la proiectarea, executarea și întreținerea unei instalații, a unei mașini sau a unui mecanism;

s) *documentație tehnică* — desenele și documentele scrise care, independent sau împreună, determină componența și construcția produsului și cuprind, după caz, datele de studiu și proiectare, execuție, verificare, recepție, exploatare, întreținere sau de certificare, de propagandă tehnică și comercială a acestuia;

t) *deținător de vehicul feroviar* — entitate care exploatează economic într-o manieră durabilă un vehicul feroviar, ca mijloc de transport, fie că este proprietarul vehiculului, fie că are drept de folosință asupra lui (împuternicit);

u) *beneficiar final* — deținător al unui vehicul feroviar care stabilește modalitățile de introducere în revizie/reparație a vehiculului feroviar, precum și predarea și constatarea stării tehnice, la terminarea lucrărilor de revizie/reparație;

v) *trasabilitate* — abilitatea de a reconstrui istoricul, aplicarea sau localizarea a ceea ce este luat în considerare [8].

NOTĂ: Atunci când este luat în considerare un produs, trasabilitatea se poate referi la:

— originea materialelor și componentelor;

— istoricul procesării;

— distribuția și localizarea produsului după livrare.

Revizia tehnică periodică planificată a amortizoarelor are un rol preventiv și constă în efectuarea unor intervenții/reparații în funcție de starea tehnică a amortizoarelor și a perioadelor de exploatare a vehiculelor feroviare pe care sunt montate, în societăți comerciale cu activitate specifică, autorizate pentru aceste tipuri de servicii, conform prevederilor din [1].

3. Elementele componente ale amortizoarelor hidraulice

Amortizoarele hidraulice care fac obiectul prezentei norme tehnice feroviare sunt amortizoare hidraulice bitubulare.

Principiul de funcționare a amortizoarelor hidraulice bitubulare este același, indiferent de particularitățile lor constructive.

Oricare ar fi soluția constructivă adoptată pentru amortizoarele hidraulice, în principiu, acestea se compun din următoarele elemente reprezentate în figura 1:

- 1 — tub rezervor asamblat;
- 2 — ansamblu supapă inferioară;
- 3 — cilindru de lucru;
- 4 — ansamblu piston cu tijă;
- 5 — ansamblu ghidaj;

- | | | | |
|---|--|-------|--|
| 6 | — capac superior cu manta de protecție; | 10 | — supapă de comprimare; |
| 7 | — dispozitiv de etanșare-ghidare tijă; | 11 | — supapă de comunicare; |
| 8 | — burduf de cauciuc pentru protecția tijei pistonului; | 12 | — supapă de destindere; |
| 9 | — supapă de admisie; | 13,14 | — sistem superior și inferior de prindere. |



Figura 1*) — Schema de principiu a unui amortizor hidraulic

NOTĂ: În funcție de tipul constructiv al amortizorului, unele elemente reprezentate în figura 1 pot lipsi sau pot fi completate cu altele (de exemplu: supape, burduf de cauciuc).

*) Figura 1 este reprodusă în facsimil.

4. Prescripții privind verificarea stării tehnice a amortizoarelor hidraulice

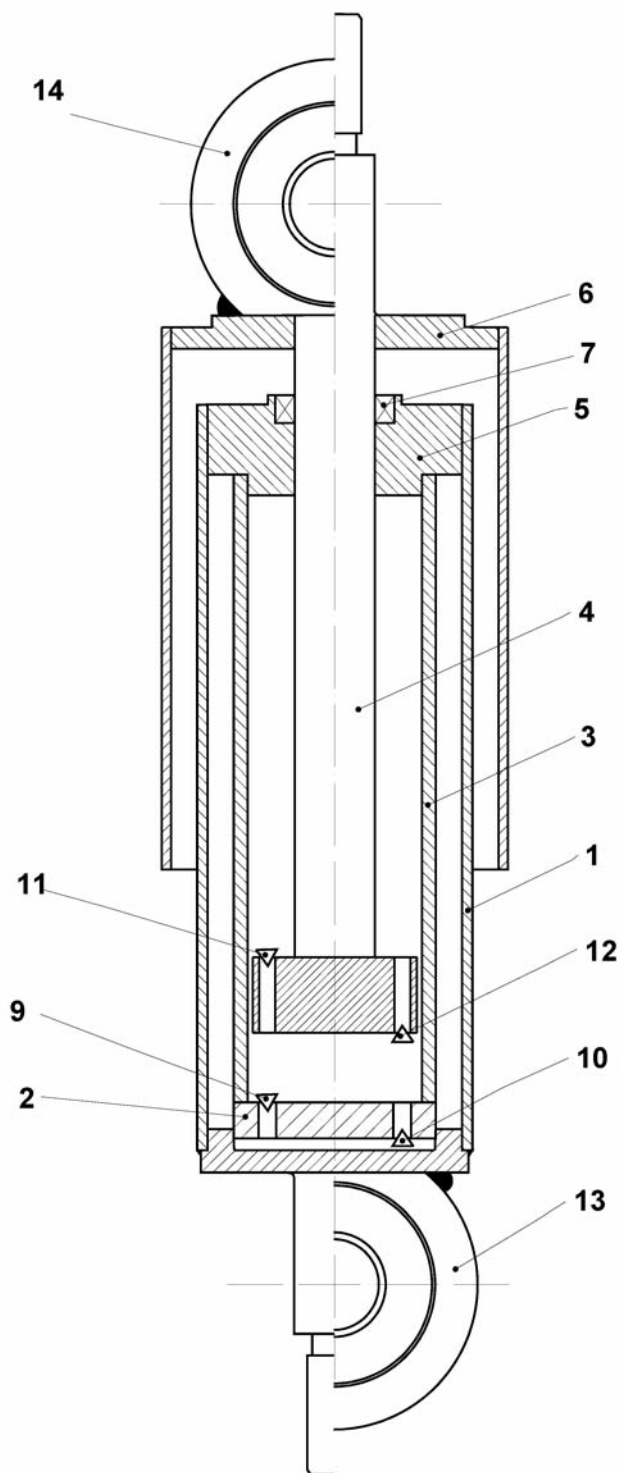
4.1. Programul de revizii/reparații

Verificarea stării tehnice a amortizoarelor hidraulice se face cu ocazia reviziilor tehnice planificate ale vehiculelor feroviare, stabilite prin normativul de revizii și reparații în vigoare [14].

În vederea optimizării programelor de mentenanță preventivă și reducerii mentenanței corective, trebuie să existe o corelare a timpilor normați dintre două revizii tehnice planificate cu ridicarea de pe boghiuri a vagoanelor și timpii/numărul de km prevăzuți de proiectanții amortizoarelor între două reparații cu demontarea amortizoarelor.

La achiziționarea unui amortizor, trebuie să se solicite furnizorului ca documentația tehnică să conțină date concrete referitoare la instrucțiunile de exploatare, întreținere și reparații, din care să rezulte informații ca: intervalul dintre două revizii/reparații planificate, lucrările minime obligatorii ce trebuie efectuate la fiecare revizie/reparație planificată, lucrările ce pot fi făcute în atelierul beneficiarului și lucrări ce nu pot fi făcute decât în atelierele furnizorului, diagrama de reglaj etalon și modelele diagramelor folosite la diagnosticare, durata medie de viață, tipul de ulei de amortizor folosit la ridicarea diagramei etalon și variante de înlocuire a acestuia, durata medie de viață a elementelor componente din cauciuc, lista pieselor de schimb incluzând și piesele de uzură și a eventualilor furnizori etc.

Orice amortizor trebuie să aibă marcat pe eticheta de identificare, sub caracteristicile sale, anul ultimei reparații cu demontare și întreprinderea reparatoare.

Amortizoarele sunt prin concepție produse reparabile numai prin înlocuirea pieselor de uzură cu piese originale sau piese asimilate, care respectă documentația constructivă de bază, omologate conform prevederilor din [1]. Lista pieselor de uzură trebuie să se regăsească în documentația tehnică a amortizoarelor.

4.2. Succesiunea operațiilor de verificare tehnică

4.2.1. Verificarea aspectului exterior al amortizoarelor, înainte de demontarea de pe vehicul, urmărindu-se:

- existența scurgerilor de ulei;
- starea prinderilor;
- prezența deteriorărilor pe piesele exterioare.

4.2.2. Demontarea de pe vehicul

4.2.3. Curățarea mecanică exterioară și spălarea exterioară cu apă și detergenți

4.2.4. Introducerea în atelier a amortizoarelor demontate de pe vehicul

4.2.5. Verificarea amortizoarelor, urmărindu-se existența scurgerilor de ulei, fixarea mantalei de protecție pe capacul superior, starea capetelor de prindere (elementele de prindere din cauciuc)

În situația în care se constată scurgeri de ulei, se investighează proveniența acestora, care se poate datora:

a) pierderilor prin sistemul de etanșare (uleiul este prezent pe toată lungimea tubului rezervor);

b) pierderilor prin sistemul de îmbinare sudată dintre tubul rezervor și prinderea inferioară.

În situația constatării pierderilor de ulei, amortizorul se demontează fără a mai face verificarea prealabilă a funcționării și nici ridicarea diagramei de reglaj.

4.2.5.1. În situația în care elementele de prindere sunt uzate sau deteriorate, verificarea funcționării și ridicarea diagramei de reglaj se efectuează după înlocuirea elementelor necorespunzătoare.

De regulă amortizoarele hidraulice au două tipuri de elemente de prindere:

- cu tampon de cauciuc;
- cu bușă elastică.

În cazul bușelor elastice, acestea se înlocuiesc dacă uzura uniformă sau ovalizarea diametrului interior al bușei interioare este mai mare de 0,5 mm.

Împerecherea bușei elastice cu bulonul de fixare se face astfel încât jocul radial maxim și jocul axial maxim să nu depășească 0,2 mm.

De asemenea, bușă de cauciuc se înlocuiește dacă are deformații permanente sau este deplasată față de bușele metalice.

Tamponul de cauciuc se înlocuiește dacă este rupt, îmbătrânit sau prezintă deformații permanente.

4.2.5.2. În situația în care cordoanele de sudură care fixează tubul rezervor de prinderea inferioară (capac bușă inferioară) sunt deteriorate, ansamblul tub rezervor-prindere se înlocuiește înainte de a face verificarea funcționării amortizorului.

4.2.6. Verificarea funcționării amortizoarelor

Verificarea funcționării amortizoarelor constă în verificarea rotației tijei pistonului, verificarea translației tijei pistonului și în ridicarea diagramei de reglaj.

Ridicarea diagramei de reglaj a amortizoarelor se face pe stand, ulterior verificării rotației și translației tijei pistonului și numai dacă rezultatele celor două verificări au fost corespunzătoare. În situația în care rezultatul uneia sau ambelor verificări nu indică funcționarea corectă a amortizorului, acesta se demontează și se repară fără a se mai face ridicarea prealabilă a diagramei de reglaj.

4.2.6.1. Verificarea rotației tijei pistonului

Tubul rezervor fiind fixat în menghină, tija pistonului împreună cu ansamblul prindere superioară trebuie să se poată roti manual 360°, ușor, fără să opună rezistență, fără blocaje, indiferent de poziția pistonului în cilindru.

4.2.6.2. Verificarea translației tijei pistonului se poate face:

— fie prin tragerea și împingerea rapidă a tijei pistonului manual, amortizorul trebuind să opună rezistență puternică; rezistența redusă sau lipsa totală a acesteia este indiciu al lipsei uleiului sau al funcționării incorecte a supapelor;

Dacă amortizorul a stat în poziție orizontală, pot apărea pierderi temporare ale rezistenței acestuia, ca urmare a faptului că o parte din lichid s-a scurs prin supape în tubul rezervor; în această situație, amortizorul trebuie comprimat și destins de câteva ori pe întreaga lungime a cursei, iar dacă nu este defect își va recăpăta rezistența inițială.

— fie pe standul pe care se ridică diagrama de reglaj, în timpul celor 8—10 cicluri de funcționare, care se fac anterior ridicării diagramei de reglaj.

Odată cu verificarea translației tijei pistonului, se verifică existența eventualelor urme de frecare între mantaua de protecție și tubul rezervor.

În situația în care la cel puțin una dintre aceste verificări amortizorul nu corespunde, amortizorul se introduce în atelier și se repară.

4.2.7. Ridicarea diagramei de reglaj și criteriile de acceptare

4.2.7.1. Ridicarea diagramei de reglaj

Dacă amortizorul a corespuns verificărilor de la pct. 4.2.5 și 4.2.6, se ridică pe stand diagrama de reglaj forțat — deplasare „F-s”.

Cu ajutorul diagramei de reglaj se poate stabili starea tehnică funcțională a oricărui amortizor, determinându-se în prealabil dependența dintre diferitele forme ale diagramei și stările tehnice funcționale.

Orientativ, forma diagramei de reglaj F-s este prezentată în figura 2, curba 1. Față de această curbă se admit abateri care urmăresc îndeaproape conturul curbei etalon. Amortizorul se consideră necorespunzător dacă deformarea diagramei duce la o micșorare importantă a suprafeței închise de ea, de genul prezentat de curba 3, cu excepția zonei de trecere de la destindere la compresiune și invers.

Modelul fișei de reglaj este prezentat în anexa nr. 2.



Figura 2*) — Diagramă de reglaj (model)

Valorile forțelor de amortizare efective citite pe stand trebuie să se încadreze în împrăștierea față de valoarea nominală corespunzătoare reparației, dată de proiectant în documentația tehnică.

În situația în care diagrama este corespunzătoare din punctul de vedere al valorilor și al formei și dacă din datele furnizate de documentația tehnică rezultă că amortizorul se încadrează în numărul de km/ani în care poate funcționa fără demontare, amortizorul poate fi montat din nou pe vagon.

La ridicarea diagramei de reglaj se respectă minimum următoarele reguli:

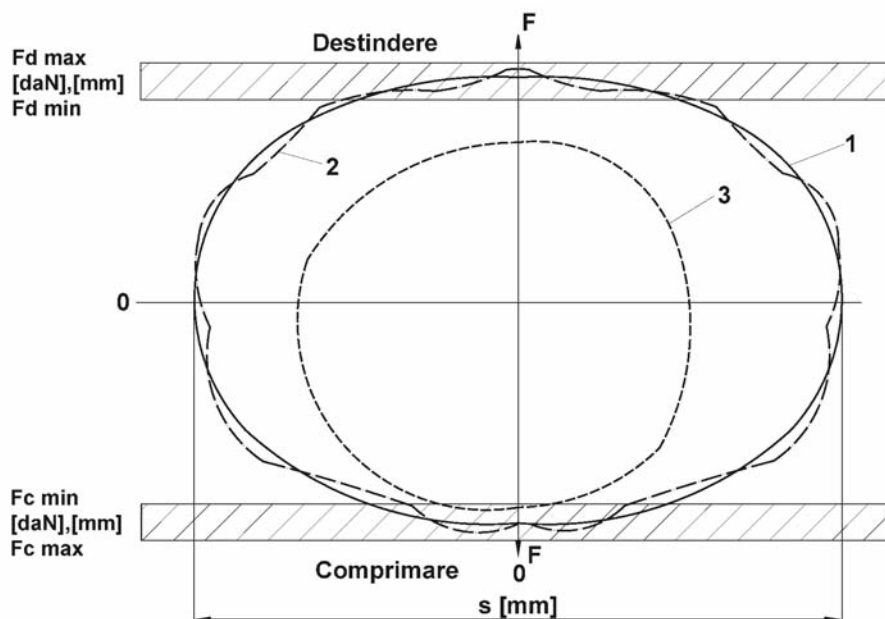
a) ridicarea diagramei se face pe un stand dinamometric atestat, conform reglementărilor în vigoare, folosindu-se dispozitive de prindere cu jocuri minime, pentru a nu determina deteriorarea alurii diagramei; dispozitivele de prindere sunt specifice fiecărui tip de amortizor;

Jocurile mari existente în sistemele de prindere de pe stand și uzura și elasticitatea elementelor de cauciuc ale prinderilor pot determina deformarea diagramei de reglaj de maniera prezentată în figurile 8 și 9;

b) temperatura mediului ambiant indicată de proiectant în documentația tehnică. Pentru stabilirea temperaturii de încercare și pentru condițiile de aclimatizare a amortizoarelor înainte de încercare se recomandă prevederile din [11];

c) amortizoarele se testează în poziție verticală, cu tija în sus;

d) standul trebuie să permită mișcarea celor două articulații în același plan, pentru a se evita frecările parazite;

e) măsurarea forțelor să poată fi făcută mecanic, electric sau hidraulic;

f) efectuarea a 8—10 cicluri funcționale înainte de trasarea diagramei F-s la viteza de încercare stabilită în planul de control din documentația tehnică a amortizorului. Viteza de încercare trebuie să corespundă vitezei medii de funcționare a pistonului pentru amortizoarele fără protecție interioară la suprasarcină și vitezei critice V_n pentru amortizoarele cu dispozitive de protecție la suprasarcină.

Odată cu ridicarea diagramei de reglaj se urmăresc și eventuala apariție a scurgerilor de ulei, precum și existența unor

zgomote funcționale anormale, altele decât cele legate de fluajul uleiului.

4.2.7.2. Criterii de acceptare

a) Criteriile de acceptare pentru amortizoarele hidraulice ce echipează vagoanele de călători

Pe baza datelor rezultate din forma diagramei de reglaj și a mărimii forțelor de amortizare se ia decizia reparații amortizoarelor în următoarele situații:

— în cazul scăderii forțelor de amortizare cu mai mult de 20% față de valoarea nominală indicată în documentația tehnică constructivă a amortizorului;

— la deformări anormale ale diagramei.

b) Criterii de acceptare pentru amortizoarele hidraulice ce echipează locomotivele:

— scăderea forțelor de amortizare cu mai mult de 10% față de valorile nominale indicate în documentația tehnică constructivă a amortizorului;

— deformări anormale ale diagramei.

Valorile forțelor de amortizare ale amortizoarelor hidraulice, ce echipează locomotivele diesel-electrice de 5.100 KW, 3.400 KW și locomotiva diesel-hidraulică de 1.250 CP, sunt stabilite în [5], [6].

4.3. Defectele posibile ale amortizoarelor hidraulice

Stabilitatea în timp a capacității de amortizare a amortizoarelor hidraulice depinde de o serie de factori, precum: rezistența la uzură a sistemului de etanșare al tijeii pistonului, rezistența la oboseală a elementelor elastice ale supapelor, rezistența la uzură a suprafețelor mobile, stabilitatea în timp a viscozității lichidului din amortizor.

4.3.1. Uzura inelului de etanșare și a ghidajului

Uzura inelului de etanșare și a ghidajului produce unul dintre cele mai des întâlnite defecte ale amortizoarelor, și anume scurgerile de lichid.

În figura 3 este prezentată influența volumului de lichid asupra formei diagramei de reglaj. O pierdere mică de lichid nu are o influență sesizabilă asupra diagramei de funcționare. O deformare vizibilă a diagramei de funcționare se obține în cazul unei pierderi mai însemnate de lichid, de aproximativ 20—30%. O pierdere de lichid de circa 40—60% din volumul nominal

*) Figura 2 este reprodusă în facsimil.

produce o deformare totală a diagramei de reglaj și o micșorare de până la 90% din valoarea inițială a forței maxime de amortizare. De asemenea, dacă uleiul din amortizor este în cantitate insuficientă, în cilindrul de lucru apar porțiuni fără lichid.

La trecerea prin aceste porțiuni, pistonul se va lovi de lichid, funcționarea amortizorului fiind dură (porțiunea b din figura 3).

NOTĂ: Și existența unei cantități de ulei mai mari decât cea prevăzută este nefavorabilă, deoarece influențează negativ perna de aer din partea tubului rezervor.



Figura 3*) — Influența volumului de lichid asupra diagramei de reglaj

4.3.2. Emulsionarea lichidului din amortizor (formarea spumei)

Emulsionarea lichidului din amortizor se datorează lipsei ori deteriorării dispozitivelor antispumă (calmatoare) sau unei cantități prea mici de ulei.

Formarea spumei este însoțită de o pierdere de lucru mecanic, reprezentată în figura 4 prin suprafețele hașurate.

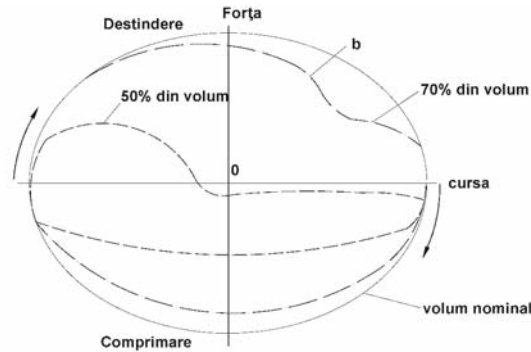
Datorită spumei, nu se produce amortizarea imediat după schimbarea cursei de destindere în comprimare și invers, ci doar după un anumit timp, efectul de amortizare începând prin șoc. Indiferent de existența dispozitivelor antispumă, în cazul pierderii de ulei apare fenomenul de formare a spumei.



Figura 4*) — Influența formării spumei asupra diagramei de reglaj

4.3.3. Îmbătrânirea uleiului din amortizor

Îmbătrânirea uleiului din amortizor se manifestă prin creșterea viscozității și apariția unor impurități.

Scăderea viscozității uleiului determină la aceeași cursă „s” a pistonului scăderea forței de amortizare atât la comprimare, cât și la destindere.

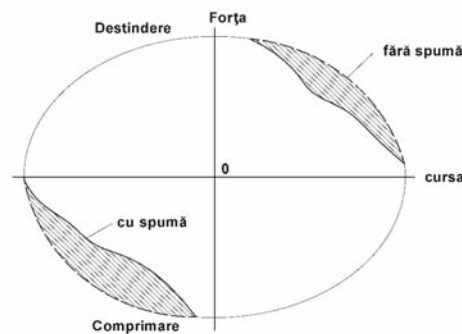
Apariția impurităților, rezultate, de regulă, din procesul de uzură a pieselor aflate în mișcare relativă, poate duce la pătrunderea lor în zona de așezare a supapelor, provocând o scurgere mai intensă a lichidului din cilindru în tubul rezervor și

din partea superioară în cea inferioară a cilindrului de lucru, având ca rezultat reducerea forței de amortizare. Diagramele, chiar pentru un scurt timp de funcționare a amortizorului, nu mai urmează același traseu (figura 5).

Creșterea viscozității uleiului determină la aceeași cursă „s” a pistonului creșterea forței de amortizare atât la comprimare, cât și la destindere.



Figura 5*) — Influența prezenței impurităților din ulei asupra diagramei de reglaj

*) Figurile 3—5 sunt reproduse în facsimil.

4.3.4. Reglajul necorespunzător al arcurilor supapelor

Reglajul necorespunzător al arcurilor supapelor determină deformarea diagramei de reglaj.

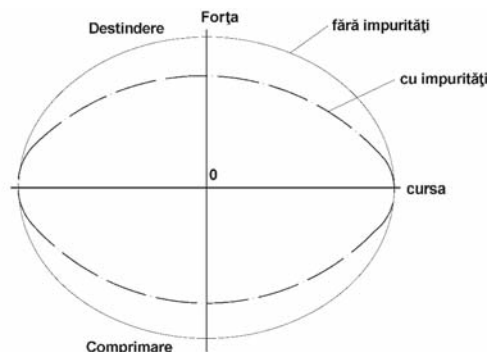
În figura 6, porțiunea *a* a diagramei de reglaj este un indiciu al reglajului necorespunzător al arcului supapei de comunicare; acesta fiind prea comprimat, opune rezistență mare pe ultima porțiune a cursei de comprimare, când, datorită creșterii cantității de ulei și rezistenței crescute a arcului, supapa de comprimare nu mai permite trecerea lichidului; uleiul

întâmpinând rezistența mărită a supapei de comunicare, are loc creșterea forței de amortizare la sfârșitul cursei de comprimare.

Porțiunea *d* a diagramei indică un reglaj necorespunzător al supapei de destindere, arcul acesteia fiind prea comprimat.

Porțiunea *b* a diagramei din figura 6 indică și existența unor zone fără lichid (la cursa de destindere) datorate unei cantități de lichid mai mici decât cea necesară, iar porțiunea *c* indică existența spumei în lichid.



Figura 6*) — Influența reglării supapelor de admisie și comunicare și a cantității de ulei asupra diagramei de reglaj

În figura 7, forma diagramei de reglaj indică reglarea necorespunzătoare a arcului supapei de admisie (arc prea comprimat),

fapt ce produce dificultăți de recuperare a lichidului din tubul rezervor, care se manifestă la începutul cursei de comprimare (zona *a*).

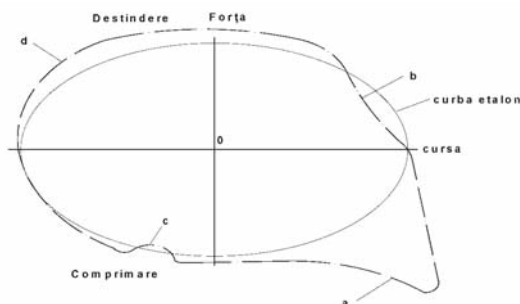

Figura 7*) — Influența arcului supapei de admisie asupra diagramei de reglaj

4.3.5. Reducerea eficacității de amortizare

Eficacitatea de amortizare se reduce datorită:

— creșterii jocurilor în amortizor, ca urmare a:

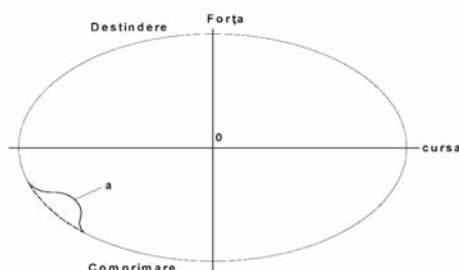
• uzurii cilindrului de lucru pe suprafața de contact cu pistonul;

• uzurii segmentului pistonului;

• uzurii tijei pistonului și a ghidajului tijei;

— defectării supapelor amortizorului, ca urmare a tasării arcurilor și deteriorării suprafețelor de așezare a supapelor;

— îmbătrânirii uleiului și a contaminării cu impurități.

Folosirea unor amortizoare uzate sau cu eficacitate micșorată poate influența negativ confortul călătorilor. Vibrațiile cu frecvență înaltă neamortizate datorită prezenței amortizoarelor ineficace au ca efecte principale negative uzura excesivă a suprafeței de rulare a roții, frânare insuficientă și inegală, deteriorarea rapidă a arcurilor suspensiei, uzura prematură a rulmenților din cutia de osie.

4.3.6. Scurgeri de ulei

Scurgerile de ulei se datorează:

— uzurii inelului de etanșare montat în ghidaj și a ghidajului pe suprafața activă; deteriorarea inelului de etanșare se produce atât datorită frecării pe tija pistonului, cât și datorită întăririi cauciucului la temperaturi mari, fenomen ce poate apărea în special la funcționarea amortizorului în anotimpul cald;

— uzurii sau deformării garniturii de etanșare a tubului rezervor;

— existenței unor pori în cordonul de sudură dintre tubul rezervor și capacul inferior.

4.3.7. Bătăi

Bătăile în amortizoare se datorează:

— cantității insuficiente de ulei de amortizor;

— fixării necorespunzătoare în ansamblul suspensiei sau deteriorării bușelor de cauciuc de la capetele de fixare.

*) Figurile 6 și 7 sunt reproduse în facsimil.

Principalele defecte ce pot apărea la amortizoarele hidraulice, precum și modul de remediere a acestora sunt prezentate în tabelul nr. 1.

Tabelul nr. 1

Nr. crt.	Defect	Forma diagramei de reglaj	Cauză posibilă	Mod de remediere
1.	Scurgeri de ulei	Fig. 3	Sistemul de etanșare al tijeii uzat Tija pistonului uzată Garnitura de etanșare a tubului rezervor uzată sau deformată	Înlocuirea pieselor respective și completarea cantității de ulei conform instrucțiunilor de exploatare
2.	Pierderea eficacității de amortizare la începutul cursei de destindere sau de comprimare	Fig. 4, fig. 6	Formarea spumei în ulei Cantitate de ulei mai mică decât cea necesară Supapele de admisie sau comunicare nu sunt etanșe.	Introducerea de dispozitive antispumă Se completează cantitatea de ulei conform instrucțiunilor de exploatare. Se verifică suprafețele de așezare ale supapelor și scaunele supapelor respective; se remediază sau se înlocuiesc.
3.	Curbele diagramei nu urmăresc același traseu.	Fig. 5	Îmbătrânirea uleiului din amortizor (existența impurităților în ulei)	Se înlocuiește uleiul.
4.	Forța de rezistență la sfârșitul cursei de comprimare este prea mare.	Fig. 6	Arcul supapei de comunicare este prea rigid sau prea comprimat. Existența unei cantități de ulei mai mare decât cea necesară	Se înlocuiește arcul sau se micșorează precomprimarea. Se verifică cantitatea de ulei.
5.	Diagrama de funcționare mai mică decât diagrama-etalon	Fig. 5	Supapele de destindere sau comprimare nu sunt etanșe ca urmare a murdăririi sau distrugerii elementelor componente. Supapele de admisie sau de comunicare nu sunt etanșe. Jocuri prea mari: — între piston și cilindru; sau — între tija pistonului și ghidajul acestuia.	Se demontează supapele, se spală elementele componente; se înlocuiesc elementele defecte sau distruse. Idem. Se înlocuiesc pistonul și/sau cilindrul. Se înlocuiesc pistonul și ghidajul.
6.	Dificultăți de recuperare a lichidului din camera de compensare	Fig. 7	Arcul supapei de admisie este prea rigid sau prea comprimat.	Se înlocuiește arcul sau se micșorează precomprimarea.
7.	Lovituri în timpul funcționării	Fig. 3b Fig. 6b	Cantitate insuficientă de ulei Griparea sau vibrarea supapelor de admisie ori de comunicare	Se completează cantitatea de ulei conform instrucțiunilor de exploatare. Se verifică elementele componente ale supapelor; se înlocuiesc piesele defecte.
8.	Forța de destindere și comprimare urcă abrupt la o extremitate.	Fig. 10, fig. 11	Griparea tijeii pistonului în ghidaj la capătul cursei. Pistonul se blochează la o extremitate a cilindrului.	Se verifică piesele în contact reciproc (tijă piston-ghidaj, piston-cilindru), înlocuindu-se ceea ce nu este corespunzător.
9.	Uzura elementelor de prindere	Fig. 8 Fig. 9	Jocurile mari ale elementelor de prindere de pe standul de probă sau ale prinderilor amortizoarelor Uzura sau elasticitatea mare a elementelor de cauciuc ale prinderilor	Se înlocuiesc elementele necorespunzătoare ale prinderilor. Se înlocuiesc elementele de cauciuc.



Figura 8*) — Influența jocurilor din elementele de prindere ale standului asupra diagramei de reglaj



Figura 9*) — Influența uzurii și a elasticității elementelor de cauciuc ale prinderilor asupra diagramei de reglaj

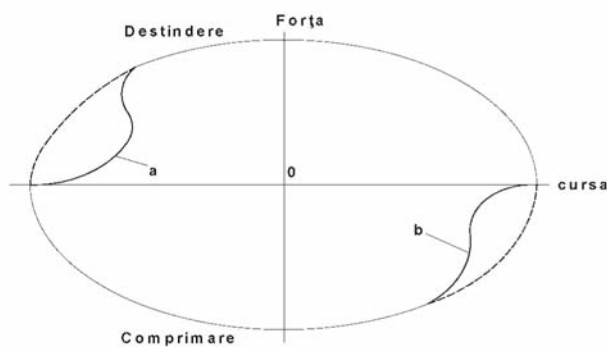

Figura 10*) — Influența gripării și blocării pistonului asupra diagramei de reglaj

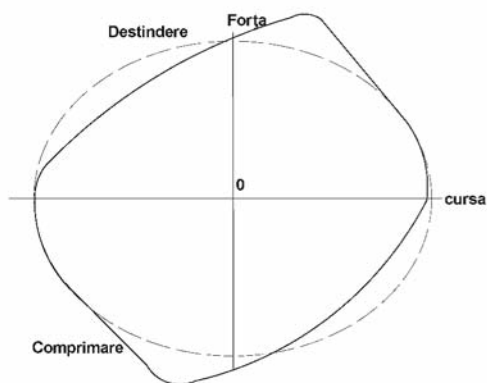

Figura 11*) — Influența gripării și blocării pistonului asupra diagramei de reglaj

*) Figurile 8—11 sunt reproduse în facsimil.

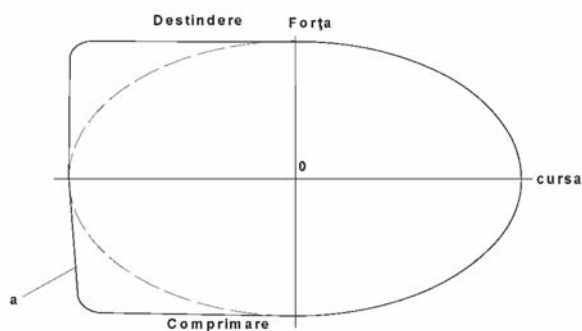
5. Prescripții pentru repararea amortizoarelor hidraulice

În situația în care se constată că amortizoarele nu mai realizează diagrama de reglaj corespunzătoare tipului de amortizor și forțele de destindere și comprimare nu se încadrează în limitele forțelor admise, se procedează la demontarea amortizoarelor, verificarea tuturor pieselor componente și la remedierea defecțiunilor constatate.

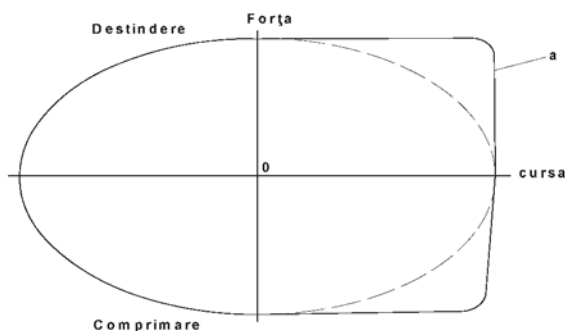
Cu ocazia reparației, se înlocuiesc obligatoriu inelul de etanșare montat pe tija pistonului, deasupra ghidajului și segmentul montat pe piston.

Tot cu această ocazie se înlocuiește integral uleiul din amortizor.

La manipularea uleiului se vor lua măsuri pentru prevenirea îmbolnăvirilor cutanate, pentru recuperarea produsului care nu se refolosește, pentru evitarea poluării mediului înconjurător.

Tabelul 1 prezintă și indicații de remediere a unora dintre defecțiunile tipice ale amortizoarelor hidraulice telescopice.

5.1. Demontarea și montarea amortizoarelor în vederea reparații

Amortizorul demontat de pe vehicul trebuie curățat, spălat și șters sau uscat cu aer înainte de demontarea în piese componente.

Demontarea în piese componente și montarea trebuie făcute numai în condiții de deplină curățenie, într-un mediu fără praf.

În general, se recomandă următoarea ordine a operațiilor pentru demontarea amortizoarelor, ținându-se însă cont de particularitățile constructive ale fiecărui tip în parte:

- fixarea capătului inferior al amortizorului în menșină;

- deplasarea pistonului în poziția superioară a cilindrului de lucru;

- demontarea piuliței tubului rezervor cu ajutorul unei chei speciale, în funcție de tipul amortizorului; pentru amortizoarele la care tubul (mantaua) de protecție nu permite introducerea cheii speciale, se va înlătura înainte tubul de protecție;

- scoaterea pistonului din cilindrul de lucru prin mișcări transversale ușoare, avându-se grijă să nu se deterioreze suprafața de lucru a tijei pistonului, a pistonului și a cilindrului de lucru;

- scoaterea cilindrului de lucru din tubul rezervor și scurgerea completă a uleiului din ambele tuburi;

- fixarea în menșină a capătului superior al tijei amortizorului, deșurubarea piuliței pistonului, demontându-se pistonul și piesele componente ale supapelor de comunicare și de destindere, ghidajul și sistemul de etanșare;

- depresarea ansamblului supapelor de admisie și de comprimare și demontarea în elementele componente.

Toate piesele amortizorului se spală cu solvenți (nu se vor utiliza diluanți), după care se usucă cu aer comprimat uscat.

Piesele spălate și uscate se controlează pentru depistarea eventualelor defecte; piesele defecte se înlocuiesc. De asemenea, se refac acoperirile de protecție pentru reperatele la care documentația tehnică prevede existența acoperirilor.

5.2. Prescripții privind repararea sistemului de etanșare

Se demontează sistemul de etanșare al tijei pistonului împreună cu eventualul inel raclor cu atenție pentru a nu deteriora suprafața activă a tijei, controlându-se vizual starea acestuia. Sistemul se înlocuiește când se constată uzura acestuia pe suprafața de contact cu tija pistonului, deformarea permanentă, urme de ciupituri, deteriorarea buzei de praf sau a buzei de etanșare, ruperea inelului raclor etc.

Inelul de etanșare al tubului rezervor se înlocuiește când se constată că prezintă deformări permanente, îmbătrânirea cauciucului sau ruperi.

NOTA 1: În cazul în care se constată existența unor defecte pe tija pistonului (suprafața cromată a tijei prezintă umflături, crăpături, deformări, fisuri, pete, tendințe de exfoliere sau urmă

de lovire), odată cu înlocuirea tijei se înlocuiește și sistemul de etanșare, pentru că altfel, după scurt timp, amortizorul devine iar neetanș.

NOTA 2: Ghidajul împreună cu sistemul de etanșare al tijei și inelul raclor nu se scot de pe tijă decât dacă se constată scurgeri abundente de ulei între tijă și sistemul de etanșare sau între sistemul de etanșare și corpul ghidajului.

NOTA 3: Înaintea montării ansamblului ghidaj (corpul ghidajului, garniturile de etanșare, inelul raclor, piulița de fixare a garniturilor), suprafața interioară a garniturii ce vine în contact cu tija se unge cu vaselină pe bază de litiu.

Se recomandă să se facă înlocuirea elementelor de cauciuc al căror termen de garanție a fost depășit, chiar dacă aspectual acestea sunt corespunzătoare. De asemenea, se recomandă montarea garniturilor de cauciuc provenite din același lot de fabricație.

5.3. Prescripții privind repararea supapelor

La piesele componente ale supapelor trebuie controlată starea suprafețelor de sprijin ale rondelilor sau plunjerelor, respectiv starea suprafețelor scaunelor supapelor. Îndepărtarea rizurilor și zgârieturilor de pe suprafețele de reazem sau de pe scaunul supapelor se face prin șlefuire.

Rondelile supapelor la care s-au observat fisuri sau ruperi de materiale trebuie înlocuite obligatoriu. În situația rondelilor deformate, acestea trebuie înlocuite sau îndreptate pentru a le asigura planeitatea prescrisă în documentația tehnică de execuție. La supapele cu plunjer trebuie controlată starea suprafeței conice de reazem a plunjerului pe scaunul supapei, acționându-se pentru asigurarea contactului perfect al acestor suprafețe.

În situația în care reglarea forțelor de închidere a supapelor se face cu șuruburi de reglaj, se recomandă înlocuirea acestora cu altele noi — pentru asigurarea etanșării și poziției de reglaj fixe, ori de câte ori se face o intervenție la supape.

5.4. Prescripții privind verificarea suprafețelor cilindrice în contact reciproc (ghidaj, tijă, piston/segment, montat garnitură în piston, cilindrul de lucru)

Suprafețele în contact reciproc ale tijei pistonului și ghidajului (a se vedea nota 2 de la pct. 5.2), precum și ale pistonului și cilindrului de lucru se controlează și dacă prezintă uzură mare (uzură mai mare de 0,010 mm) sau sunt uzate neuniform, prezintă rizuri longitudinale, canale sau zgârieturi adânci, se înlocuiesc.

Tija se înlocuiește și dacă este deformată sau are stratul de crom parțial distrus.

5.5. Prescripții privind verificarea arcurilor supapelor

Arcurile tasate, deformate, rupte, fisurate se înlocuiesc. Nu se admite întinderea arcurilor elicoidale ale supapelor de destindere sau de comprimare cu plunjer pentru a le aduce la lungimea inițială.

Arcurile supapelor, în special ale celor de destindere și de comprimare, sunt supuse unui control individual și se sortează pe grupe de dimensiuni și caracteristici elastice, pentru a nu da naștere la diferențe mari ale caracteristicii de amortizare.

5.6. Montarea amortizoarelor hidraulice

Amortizorul se montează în ordine inversă demontării.

Înainte de montare, noul sistem de etanșare al tijei trebuie îmbibat cu ulei de amortizor, iar la montarea lui se folosește un dorn special de montare pentru a nu deteriora inelul prin contactul cu capătul tijei.

Se recomandă ca la marea majoritate a amortizoarelor telescopice bitubulare umplerea cu lichid să se efectueze în următoarea ordine: cilindrul de lucru cu ansamblul supapelor de admisie și comprimare se introduce în tubul rezervor și se umple până la partea superioară cu ulei. Cantitatea de ulei de amortizor rămasă se toarnă în tubul rezervor.

Se introduce în cilindrul de lucru tija pe care este asamblat pistonul cu supapele de destindere și comunicare. Pistonul se introduce în cilindrul de lucru atât cât să permită montarea ghidajului pe capătul superior al cilindului de lucru. Se montează sistemul de etanșare al pistonului, garnitura de etanșare a tubului rezervor și se strânge piulița specială a tubului rezervor.

Deplasarea ulterioară a pistonului în poziția medie produce scurgerea în tubul rezervor a unei cantități de lichid egală în volum cu porțiunea din tijă introdusă în cilindrul de lucru, fapt ce va produce presiunea necesară pernei de aer din partea superioară a tubului rezervor.

Dacă piulița specială a tubului rezervor s-ar strânge în momentul în care pistonul se află în partea inferioară a cilindului de lucru, atunci presiunea pernei de aer ar fi prea mică, înrăutățindu-se prin aceasta condițiile de funcționare normală a amortizorului.

Tipul și cantitatea de ulei introdusă în amortizor trebuie să corespundă documentației tehnice a amortizorului. Schimbarea tipului de ulei indicat în documentație nu se va face decât cu un tip de ulei având calități identice.

Tipul de ulei folosit ca lichid de lucru în amortizoare trebuie să îndeplinească în principal următoarele cerințe:

- viscozitatea constantă pe tot domeniul temperaturii de lucru;
- proprietate de ungere pe toată durata de utilizare;
- fără aciditate și impurități;
- tendință minimă de spumare.

Pentru îndepărtarea aerului pătruns în spațiul de lucru al cilindului de lucru la umplerea cu lichid, amortizorul astfel montat trebuie destins și comprimat succesiv de mai multe ori, până când rezistența sa va fi constantă pe toată lungimea cursei.

După montare, amortizorul se supune operațiilor de reglare, pentru a-și căpăta capacitatea inițială de amortizare.

Reglarea se face pe standul de probă, prin compararea diagramei de reglaj înregistrate cu diagrama de reglaj etalon dată în documentația tehnică constructivă.

Pentru ușurarea operațiilor de reglare este bine să se respecte la montaj reperele pozițiilor reciproce ale elementelor supapelor; de exemplu, poziția reciprocă a piuliței pistonului față de tija pistonului.

După efectuarea reglajelor și demontarea de pe standul de încercări, amortizoarele se depozitează în poziție orizontală timp de 24 de ore, pentru a depista eventualele pierderi de ulei de amortizor, prin neetanșeități.

Reparația odată terminată, marcajul tubului rezervor asamblat se completează cu data efectuării reparației și marca reparatorului.

5.7. Depozitarea amortizoarelor hidraulice reparate

Depozitarea amortizoarelor până la montarea pe vehicul se face în spații închise, întunecate, lipsite de agenți chimici, cu o temperatură de -10 — $+10^{\circ}\text{C}$; amortizoarele se depozitează în poziție verticală cu mantaua de protecție în sus sau în poziție orizontală — doar cele orizontale.

În situația în care amortizoarele reparate sunt livrate și altor operatori economici, transportul trebuie făcut cu mijloace acoperite. Ambalarea amortizoarelor se face fie în lăzi de lemn, în poziție verticală, cu mantaua de protecție în sus, cu carton ondulat între amortizoare, fie conform înțelegerii dintre unitatea reparatoare și beneficiar.

6. Elemente componente ale amortizoarelor cu fricțiune

6.1. Elementele componente ale amortizoarelor cu fricțiune de la vagoanele de călători echipate cu boghiuri GP 200

În figura 12 este reprezentat schematic amortizorul cu fricțiune care echipează boghiul GP200.

Oricare ar fi soluția constructivă adoptată, în principiu amortizoarele cu fricțiune se compun din:

- 1, 6 — sistemul de fixare pe vagon (manșon de strângere, tampon de cauciuc, lagăr trapezoidal, bolt, piuliță etc.);
- 2 — mantaua în care culisează ansamblul sabot de frecare;
- 3 — ansamblul sabot de frecare;
- 4 — garniturile de frecare;
- 5 — arcul de presare longitudinală a saboților de frecare;
- 7 — arcul (arcurile) de presare transversală a saboților de frecare.



Figura 12*) — Amortizor cu fricțiune pentru vagoanele de călători. Schemă de principiu

În funcție de soluția constructivă adoptată, elementele constructive enumerate mai sus pot fi diminuate sau completate și cu altele.

*) Figura 12 este reprodusă în facsimil.

6.2. Elementele componente ale amortizoarelor cu fricțiune tip Lenoir de la vagoanele de marfă echipate cu boghiuri Y 25

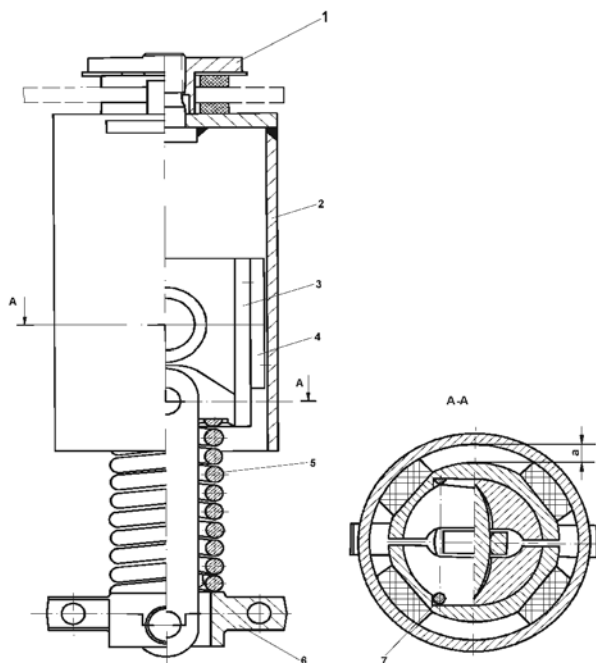
Elementele componente ale amortizoarelor cu fricțiune de la vagoanele de marfă echipate cu boghiuri Y 25 sunt prezentate în figura 13.



Figura 13*) — Amortizor cu fricțiune pentru vagoanele de marfă echipate cu boghiu Y25. Schemă de principiu

7. Prescripții privind repararea amortizoarelor cu fricțiune

7.1. Prescripții tehnice pentru repararea amortizoarelor cu fricțiune ce echipează vagoanele de călători

7.1.1. Programul de revizii/reparații

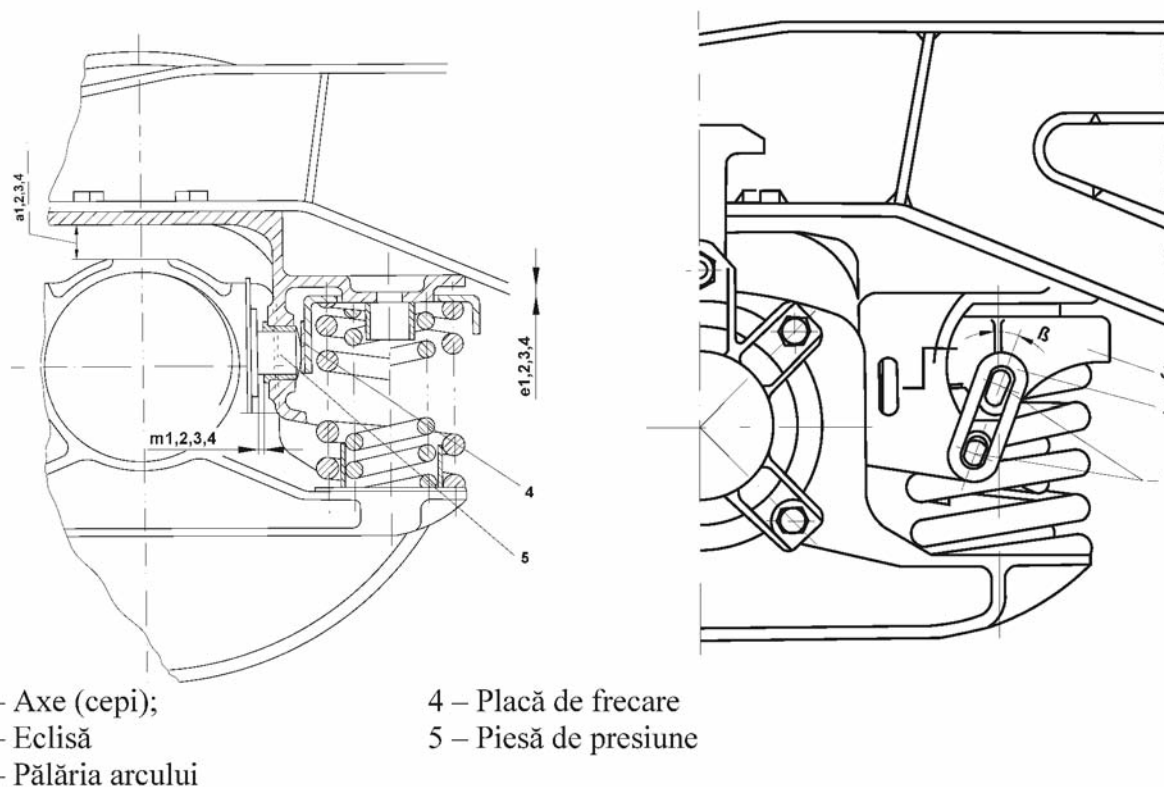
Verificarea stării tehnice a amortizoarelor cu fricțiune se face cu ocazia reviziilor tehnice planificate prevăzute cu ridicarea de pe boghiuri, conform reglementărilor tehnice în vigoare, odată cu verificarea stării tehnice a amortizoarelor hidraulice.

Pentru optimizarea programelor de mentenanță preventivă și reducerea mentenanței corective, trebuie să existe o corelare a timpilor normați dintre două revizii/reparații tehnice planificate cu ridicarea de pe boghiuri a cutiei vagoanelor și timpul/numărul de kilometri prevăzuți de fabricanții de amortizoare între două reparații cu demontarea amortizoarelor.

Când se comandă un amortizor, trebuie cerute furnizorului și datele referitoare la instrucțiunile de exploatare, întreținere și reparare, din care să rezulte informații, precum: intervalul dintre două revizii/reparații planificate, lucrările minime obligatorii ce trebuie făcute la fiecare revizie/reparație planificată, lucrările ce pot fi făcute în atelierul beneficiarului și lucrări ce nu pot fi făcute decât în atelierul furnizorului, cote (uzuri admise în exploatare, în special pentru piesele care determină efectiv amortizarea — sabotul de frânare, mantaua, arcurile și piesele de presiune) diagrama de reglaj etalon și modelele diagramelor folosite la diagnosticare, durata medie de viață, durata medie de viață a elementelor componente din cauciuc, lista pieselor de schimb incluzând și piesele de uzură și furnizorii acestora etc.

7.1.2. Succesiunea operațiilor

7.1.2.1. Verificarea aspectului exterior al amortizoarelor, înaintea demontării de pe vagon, urmărindu-se:

- starea prinderilor pe boghiu;
- deteriorarea pieselor vizibile fără demontare.

7.1.2.2. Demontarea de pe vagon

7.1.2.3. Curățarea mecanică exterioară și introducerea în atelier

7.1.2.4. Verificarea aspectului exterior al amortizoarelor, urmărindu-se existența eventualelor deteriorări care le poate afecta funcționarea (piese rupte, deformate sau uzate, garnituri de frecare care ies pe sub marginea mantalei amortizorului):

a) în situația în care aspectul exterior al amortizoarelor este corespunzător, se ridică pe stand diagrama de reglaj. Odată cu ridicarea diagramei de reglaj se face și diagnosticarea amortizoarelor încercate;

b) în situația în care aspectul exterior al amortizoarelor este necorespunzător, se procedează la demontarea integrală a acestora fără a se mai ridica în prealabil diagrama de reglaj, la constatarea stării tuturor pieselor componente și la înlocuirea celor deteriorate sau uzate.

7.1.2.5. Ridicarea diagramei de reglaj

Ridicarea diagramei de reglaj $F-s$ permite determinarea stării tehnice a amortizoarelor încercate, pe baza dependenței dintre forma diagramei și starea tehnică și pe baza valorii forțelor de destindere și comprimare.

În funcție de tipul constructiv al amortizorului cu fricțiune, forma diagramei poate varia de la dreptunghi la paralelogram.

*) Figura 13 este reprodusă în facsimil.

La ridicarea diagramelor de reglaj, se vor respecta următoarele reguli generale:

a) standurile dinamometrice folosite să fie verificate metrologic;

b) dispozitivele de prindere în stand să aibă jocuri minime, să fie specifice fiecărui tip de amortizor și să permită mișcarea celor două puncte de articulare în plan vertical pentru evitarea frecărilor parazite;

c) amortizoarele să se probeze în poziție verticală;

d) să se asigure condițiile de mediu indicate în documentația tehnică;

e) forțele să se poată măsura mecanic, electric sau hidraulic;

f) să se respecte eventuala cursă în gol (cursa de la care amortizorul începe să lucreze efectiv) indicată în documentația tehnică.

Suplimentar față de regulile generale precizate, se vor respecta și regulile specifice indicate de constructor.

Diagramele trebuie să fie continue, fără deformări pronunțate și să se încadreze între limitele de toleranță de la starea de nou și de la reparație indicate în documentația tehnică constructivă.



Figura 14*) — Alura diagramei de reglaj a amortizorului cu fricțiune de la boghiul GP 200

Forța de amortizare F_0 se determină ca medie dintre forța măsurată la tracțiune și forța măsurată la compresiune, la cursa minimă indicată în documentație.

7.1.2.6. Verificarea elementelor componente ale amortizoarelor cu fricțiune

Verificarea elementelor componente se face ori de câte ori:

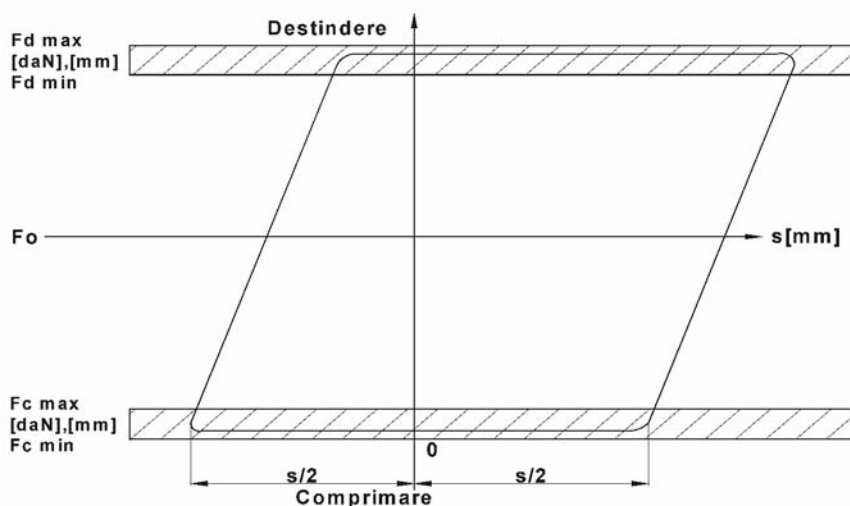
— diagramele obținute nu au continuitate, au deformări pronunțate sau nu se încadrează în limitele de toleranță prescrise;

— amortizoarele prezintă semne exterioare de deteriorare;

— documentația tehnică indică obligativitatea unei periodicități a demontării amortizoarelor.

Verificarea constă în:

a) verificarea cordoanelor de sudură: acestea nu trebuie să prezinte discontinuități, goluri, incluziuni;

b) verificarea arcului/arcurilor de presiune transversal/transversale și a arcului de presiune longitudinal: se verifică integritatea arcurilor (arcuri deformate sau rupte), starea acoperirii de protecție, valorile forțelor și ale săgeților, conform documentației tehnice constructive; arcurile deformate, fisurate, rupte sau a căror diagramă nu corespunde cu cea din documentația de execuție se înlocuiesc. Nu se admite întinderea arcurilor;

c) verificarea uzurii garniturilor de frecare: în funcție de tipul constructiv, uzura garniturilor se stabilește:

— pe baza măsurării distanței dintre saboți și suprafața activă a mantalei, când cota măsurată este mai mică decât valoarea prescrisă de constructor, garniturile de frecare se înlocuiesc;

— pe baza măsurării interstițiului dintre cei 2 saboți, când acesta este mai mare decât valoarea prescrisă, garniturile de frecare se înlocuiesc;

d) verificarea diametrului interior al mantalei:

— nu se admit uzuri pe suprafața activă a mantalei;

— în situația în care starea zonelor adiacente suprafețelor de contact cu garniturile de frecare permite, mantaua poate fi refolosită, rotind-o cu 90° față de poziția inițială;

e) verificarea prinderilor pe vagon în funcție de tipul constructiv al elementelor de prindere:

— nu se admite o creștere a jocului între elementele articulațiilor montate cu joc;

— nu se admit elemente cu filet uzat sau deteriorat;

— nu se admit elemente de cauciuc deteriorate: cauciuc îmbătrânit, rupt, duritate care nu se încadrează în valorile din documentația tehnică, deformat permanent etc.;

f) verificarea sistemului de fixare a saboților de frecare și a garniturilor de frecare pe saboți:

— se înlocuiesc elementele care nu corespund dimensional sau calitativ cu documentația de execuție;

— dacă sistemul de fixare al garniturilor de frecare este prin nituire, acesta se va înlocui obligatoriu cu ocazia schimbării garniturilor;

g) verificarea acoperirilor de protecție: toate acoperirile de protecție deteriorate se refac în conformitate cu documentația tehnică.

7.1.2.7. După efectuarea verificărilor pieselor componente și înlocuirea celor care nu mai pot fi menținute în exploatare, amortizorul se montează; la montaj nu se admite pătrunderea unor folosite, conform documentației tehnice, la asamblarea diferitelor elemente, în zona de contact a garniturilor de frecare cu suprafața activă a mantalei.

7.1.2.8. Amortizorul asamblat se montează pe stand, ridicându-i-se diagrama de reglaj.

Pe eticheta amortizoarelor declarate corespunzătoare se marchează, pe lângă informațiile deja existente, data efectuării reparației și întreprinderea reparatoare.

*) Figura 14 este reprodusă în facsimil.

7.2. Prescripții tehnice pentru repararea amortizoarelor cu fricțiune tip Lenoir de la vagoanele de marfă echipate cu boghiuri Y 25

7.2.1. Jocurile funcționale ale amortizoarelor cu fricțiune tip Lenoir de la boghiurile Y 25 sunt conform tabelului nr. 2 de mai jos:

Tabelul nr. 2¹⁾

Tipul variantelor constructive ale boghiului Y 25	La fabricație			La ieșirea din reparație		
	Dimensiuni în [mm]			Dimensiuni în [mm]		
	a	e	m	a	e	m**
Y25 Csll; Y25 Csll-M*	60^{+5}_{-3}	10^{+2}_{-3}	$4^{+1,5}_{-0,7}$	60^{+5}_{-6}	10^{+2}_{-2}	$4^{+3}_{-1,9}$
Y25 Rs2a; Y25 Rsa	60^{+5}_{-3}	15^{+2}_{-3}	$4^{+1,5}_{-0,7}$	60^{+5}_{-6}	15^{+2}_{-3}	$4^{+3}_{-1,9}$
Y25 Lsd; Y25 Lsd ₁	60^{+5}_{-3}	15^{+2}_{-3}	$4^{+1,5}_{-0,7}$	60^{+5}_{-6}	15^{+2}_{-3}	$4^{+3}_{-1,9}$

* Boghiu Y 25 Csll modernizat

** Se recomandă ca la ieșirea din reparație valoarea cotei „m” să fie $4^{+1,5}_{-0,7}$

Cota „a” se măsoară pe stand pentru o forță de apăsare pe boghiu corespunzătoare tarei vagonului de 20[t]. Pentru alte valori ale tarei cutiei vagonului, cota „a” se va calcula în funcție de flexibilitatea arcurilor și valoarea tarei, după exemplul din anexa nr. 3 la prezenta normă tehnică feroviară.

În cazul în care măsurătorile se efectuează cu boghiurile montate sub vagon, cota „a” se va calcula în funcție de tara reală a cutiei vagonului.

7.2.2. Limitele de uzură a principalelor piese din componența amortizoarelor cu fricțiune tip Lenoir (a se vedea figura 15):

a) uzura maximă a diametrului „D” al axelor (cepilor), calculată ca diferență între valorile măsurate a două diametre aflate pe direcții perpendiculare, este de 0,4 mm pentru axele confecționate din oțel OLC 15 cementat și tratat termic și de 1,2 mm pentru axele confecționate din oțel 21MoMnCr12 tratat termic;

b) uzura maximă însumată a eclisei în zonele de contact cu axele (cepilor), la cota „L”, este de 1 mm;

c) uzura maximă admisă a grosimii plăcii de pe pălăria arcului (a se vedea figura 13, poziția 4) este de 1 mm;

d) uzura maximă admisă a corpului piesei de presiune cota „d” este de 1,5 mm;

e) uzura maximă admisă a zonei sferice „u” a corpului de presiune este de 0,8 mm;

f) uzura maximă a grosimii plăcii de frecare de pe piesa de presiune varianta 15 b este de 1 mm (valoarea nominală la fabricație 3 mm);

g) lungimea minimă „l” a piesei de presiune este de 65 mm.

Valorile nominale (de la fabricație) ale cotelor menționate mai sus sunt conform desenelor de execuție ale pieselor respective.

7.2.3. Prescripții privind verificarea și recondiționarea principalelor piese din componența amortizorului Lenoir ce echipază boghiurile Y 25 (a se vedea figura 13)

7.2.3.1. Verificarea și recondiționarea pălăriei arcului

Controlul vizual pentru depistarea eventualelor fisuri și crăpături

Pălăriile de arc care prezintă fisuri sau crăpături până la 30% din secțiuni se vor recondiționa prin sudare electrică urmată de polizare a suprafețelor de așezare a arcului.

Ansamblul pălărie-arc care prezintă fisuri sau crăpături mai mari de 30% din secțiune se înlocuiește cu altul nou.

7.2.3.2. Verificarea axelor (cepilor)

a) Identificarea tipului axelor (cepilor):

— axele cu diametrul de 24 mm, fabricate din OLC 15 înainte de 31 decembrie 1981, nu au marcat pe capul axei anul fabricației;

— axele cu diametrul de 24 mm, fabricate din oțel 21MoMnCr12 după data de 1 ianuarie 1982, au marcat anul fabricației pe capul axei;

— axele cu diametrul de 30 mm sunt fabricate din oțel 21MoMnCr12.

Pentru materialul din care se fabrică axele (cepilor) se recomandă [4], [15], [16], [17].

b) Verificări dimensionale pentru stabilirea uzurii axelor

Uzura maximă admisă a suprafeței cilindrice de diametru „D” a axelor este de:

— 1,2 mm la axele cu diametrul D = 30 mm și D = 24 mm, fabricate din oțel 21MoMnCr12;

— 0,4 mm la axele cu diametrul D = 24 mm, fabricate din OLC 15.

Axele care au uzuri mai mari decât cele menționate mai sus se înlocuiesc cu altele noi.

7.2.3.3. Verificarea plăcii de uzură de pe pălăria arcului

Uzura maximă admisă la ieșirea din reparație a grosimii plăcii de uzură este de 1 mm.

Dacă uzura este mai mare sau egală cu 1 mm, plăcile de uzură se demontează și se înlocuiesc cu altele noi. Grosimea nominală a plăcii de uzură noi (la fabricație) este de 3 mm.

7.2.3.4. Verificarea și recondiționarea piesei de presiune

7.2.3.4.1. Verificarea piesei de presiune:

a) verificarea vizuală cu ochiul liber și cu lupa a aspectului exterior pentru depistarea eventualelor fisuri. Piesele de presiune cu fisuri se înlocuiesc;

b) verificarea dimensională a cotei „d” (a se vedea figura 15). Uzura maximă admisă a diametrului d = 55 mm este de 1,5 mm (cota admisă la ieșirea din reparație d = 53,5 mm). Piesele de presiune care depășesc limita maximă admisă pentru diametrul „d” se înlocuiesc;

c) verificarea uzurii părții sferice cementate a piesei de presiune (cota „u” — figura 15). Uzura admisă a suprafeței cementate este de 0,8 mm. Piesele de presiune care au uzura stratului cementat mai mare de 0,8 mm se înlocuiesc;

d) verificarea lungimii „l” a piesei de presiune. Lungimea minimă admisă „l” a piesei de presiune va fi de 65 mm.

7.2.3.4.2. Recondiționarea pieselor de presiune

Se recondiționează numai piesele de presiune de tipul celei din figura 15 b) (boghiul Y 25 CS II) în următoarele variante:

¹⁾ Tabelul nr. 2 este reprodus în facsimil.

a) Varianta 1. Placa de uzură poziția 1 are uzuri mai mici de 1 mm, corpul piesei de presiune are diametrul mai mare de 53,5 mm și porțiunea sferică (frontală) are uzuri mai mari decât cele admisibile. Se strunjește capătul frontal al piesei de presiune (porțiunea sferică) și se sudează electric o plăcuță cu grosimea de 3 mm curbată corespunzător razei porțiunii sferice rezultate după strunjire. Plăcuța care se sudează se confecționează din tablă cu grosimea de 3 mm din oțel austenitic manganos. Pentru alegerea materialului tablei se recomandă utilizarea prevederilor din [3], [12], [16].

b) Varianta 2. Placa de uzură poziția 1 are uzuri mai mari decât cele admise (1 mm) și corpul piesei de presiune poziția 2 are diametrul porțiunii cilindrice „d” mai mic de 53,5 mm. Se înlocuiește piesa de presiune cu alta nouă.

c) Varianta 3. Placa de uzură poziția 1 are uzuri mai mari decât cele admise și corpul piesei de presiune poziția 2 are diametrul porțiunii cilindrice „d” mai mare de 53,5 mm și cota „u” în limitele admise. Se înlocuiește placa de uzură uzată cu alta nouă.

7.2.3.5. Verificarea și recondiționarea eclisei

7.2.3.5.1. Verificarea eclisei:

a) Verificarea vizuală

Verificarea vizuală se face cu ochiul liber și cu lupa pentru depistarea eventualelor fisuri și crăpături. Eclisele care prezintă fisuri sau crăpături se înlocuiesc.

b) Verificări dimensionale

Uzura maximă însumată admisă la interiorul ecliselor în zona de contact cu axele (cepilor) este de 1 mm, respectiv lungimea interioară „L” va fi cuprinsă între 97,5—98,5 mm pentru boghiurile Y25CsII și 103,5—104,5 mm pentru celelalte variante de boghiuri Y25 prevăzute în tabelul nr. 2 la pct. 7.2.1.

Pentru boghiurile Y25CsII cota „L” poate fi realizată în următoarele grupe de valori:

Grupa 1: 94,5—95,5 mm;

Grupa 2: 95,6—96,5 mm;

Grupa 3: 96,6—97,5 mm;

Grupa 4: 97,6—98,5 mm.

7.2.3.5.2. Recondiționarea eclisei

Recondiționarea eclisei se face prin încărcarea cu sudură în zonele de sprijin ale eclisei pe axe, tratament termic și prelucrarea pentru aducerea cotei L la valoarea nominală.

Se recondiționează numai eclisele care nu prezintă fisuri și crăpături au uzura pe rază la capete în zona de sprijin pe axe de maximum 2 mm (grosimea eclisei la capete — minimum 18 mm).

Recondiționarea prin sudare a pieselor de presiune și a ecliselor se face pe baza unor tehnologii bazate pe procedee de sudare validate și cu personal calificat, în conformitate cu prevederile din [13].



Figura 15*) — Cotele care indică zonele cu uzuri ale axelor (cepilor), eclisei și piesei de presiune

*) Figura 15 este reprodusă în facsimil.

8. Cerințe privind asigurarea calității reviziilor și reparațiilor amortizoarelor

Pentru asigurarea calității amortizoarelor de vibrații revizuite și reparate trebuie îndeplinite cel puțin următoarele cerințe:

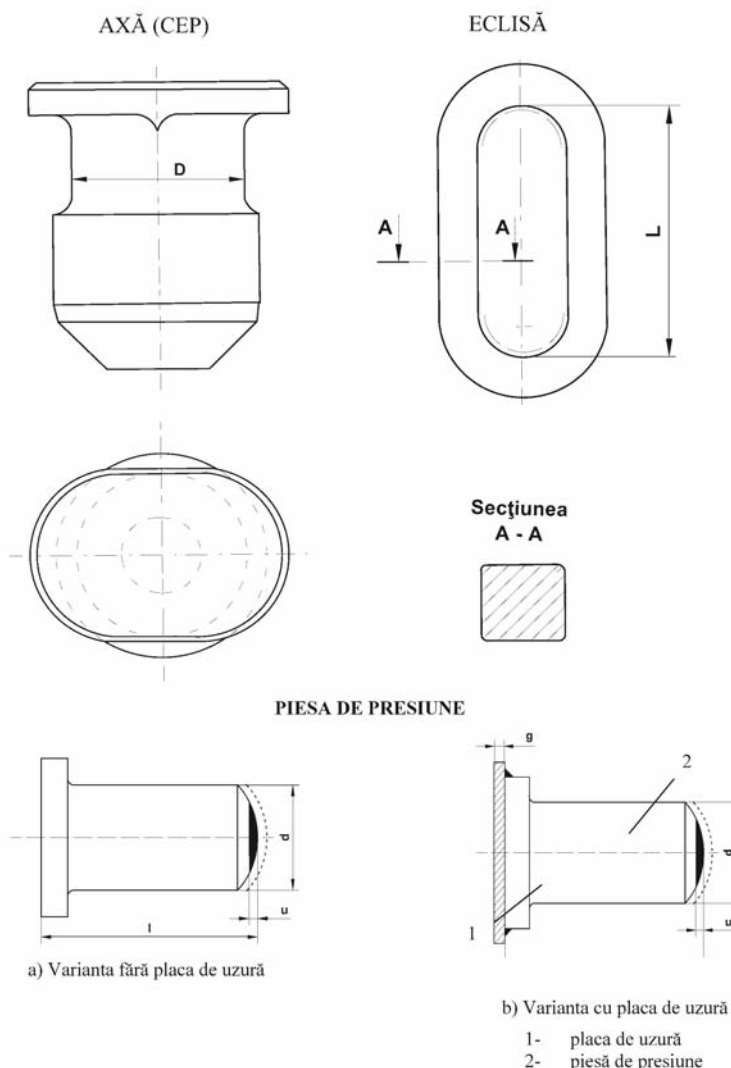
8.1. Documentația tehnică pentru revizia și repararea amortizoarelor, întocmită de către furnizorii serviciilor de revizie și reparație, pe baza caietelor de sarcini elaborate de beneficiarii finali/deținătorii vehiculelor feroviare și a prezentei norme tehnice feroviare, trebuie avizată conform prevederilor din [1].

8.2. Furnizorii serviciilor de revizie și reparare a amortizoarelor trebuie să dețină documentația constructivă cu modificările la zi.

8.3. Modificarea materialelor și înlocuirea tipului de ulei de la amortizoarele hidraulice trebuie să se facă cu acordul proiectantului/constructorului amortizorului și cu avizul beneficiarului final și al Autorității Feroviare Române — AFER.

8.4. Piese de schimb din componența amortizoarelor, inclusiv piesele din componența sistemelor de prindere pe vehicul, a căror fabricație a fost asimilată de către furnizorii care prestează serviciul de revizie și reparație a amortizoarelor, trebuie să fie omologate în conformitate cu prevederile din [1].

8.5. Trasabilitatea amortizoarelor de vibrații reparate, precum și trasabilitatea tipurilor de revizii și reparații efectuate se asigură prin efectuarea și menținerea înregistrărilor prescrise, utilizându-se formularele întocmite pe baza documentației constructive.

Trasabilitatea trebuie să constituie subiectul unui document contractual între furnizor și beneficiarul final/deținătorul vehiculului.

8.6. Standurile și dispozitivele specifice utilizate pentru verificarea și încercarea amortizoarelor trebuie să fie atestate conform prevederilor din [7].

Amortizoarele-etalon și barele de torsiune vor fi etalonate periodic, în conformitate cu prevederile instrucțiunilor specifice care fac parte din documentația standului.

8.7. Personalul utilizat în activitățile de revizie și reparare a amortizoarelor trebuie să fie calificat și instruit în conformitate cu procedurile specifice aplicabile în atelierele de revizie și reparare ale furnizorilor acestor servicii.

8.8. Atunci când regulamentele specifice în vigoare sau când beneficiarii finali solicită implementarea unui sistem de management al calității, se recomandă furnizorilor serviciilor de revizie și reparație utilizarea prevederilor din [9] pentru documentarea și implementarea unui astfel de sistem.

8.9. Inspecția tehnică și recepția amortizoarelor de vibrații revizuite și reparate

8.9.1. Inspecția tehnică a amortizoarelor revizuite și reparate este obligatorie și se efectuează în conformitate cu prevederile din [1].

8.9.2. Recepția amortizoarelor revizuite și reparate se efectuează numai la solicitarea beneficiarilor finali/deținătorilor vehiculelor feroviare pe care se montează și face obiectul unor clauze contractuale din contractele de reparație încheiate de către aceștia cu furnizorii serviciilor de revizie și reparație a amortizoarelor.

9. Garanții

9.1. Termenele de garanție pentru amortizoarele reparate și termenele de la care acestea încep vor fi stabilite de comun acord între furnizori și beneficiarii finali, prin contractele pentru întreținerea și repararea vehiculelor feroviare.

9.2. Tratarea defectelor în termen de garanție

Tratarea defectelor amortizoarelor în termen de garanție se face în conformitate cu prevederile din [10].

*ANEXA Nr. 1
la norma tehnică feroviară*

LISTA documentelor de referință

Aplicarea standardelor cuprinse în această listă reprezintă o modalitate recomandată pentru asigurarea conformității cu cerințele din norma tehnică feroviară.

[1] Ordinul ministrului transporturilor nr. 290/2000 privind admiterea tehnică a produselor și/sau serviciilor destinate utilizării în activitățile de construire, modernizare, întreținere și de reparare a infrastructurii feroviare și a materialului rulant, pentru transportul feroviar și cu metroul, cu modificările ulterioare, publicat în Monitorul Oficial al României, Partea I, nr. 465 bis din 25 septembrie 2000.

[2] SR EN 50126-1:2003 Aplicații feroviare. Specificarea și demonstrarea fiabilității, disponibilității, mentenanței și siguranței (FDMS). Partea 1. Prescripții de bază și procese generice.

[3] Fișa UIC 893—0 ediția a 2-a, iunie 2004. Specificația tehnică pentru furnitura tablelor pentru plăci de uzură sau plăci de uzură din oțel manganos.

[4] SR EN 10020:2003 Definierea și clasificarea mărcilor de oțel.

[5] Ordinul ministrului transporturilor nr. 363/2008 pentru aprobarea Normei tehnice feroviare „Vehicule feroviare. Locomotiva diesel-electrică 060 DA de 2.100 CP. Prescripții tehnice pentru revizia pe procesul tehnologic la intrarea locomotivei în unitățile de tracțiune, prescripții pentru alimentare și echipare, precum și pentru curățarea și spălarea locomotivei”, publicat în Monitorul Oficial al României, Partea I, nr. 291 și 291 bis din 15 aprilie 2008.

[6] Ordinul ministrului transporturilor nr. 1.172/2007 pentru aprobarea Normei tehnice feroviare „Vehicule de cale ferată.

Prescripții tehnice pentru revizia și repararea planificată a locomotivei diesel-hidraulice de 1.250 CP”, publicat în Monitorul Oficial al României, Partea I, nr. 852 din 12 decembrie 2007.

[7] Ordinul ministrului transporturilor nr. 410/1999 privind autorizarea laboratoarelor de încercări și atestarea standurilor și dispozitivelor speciale, destinate verificării și încercării produselor feroviare utilizate în activitatea de construire, modernizare, exploatare, întreținere și reparare a infrastructurii feroviare și a materialului rulant, specific transportului feroviar și cu metroul, publicat în Monitorul Oficial al României, Partea I, nr. 452 din 17 septembrie 1999

[8] SR EN ISO 9000:2006 Sisteme de management al calității. Principii fundamentale și vocabular.

[9] SR EN ISO 9001:2001 Sisteme de management al calității. Cerințe.

[10] Ordinul ministrului transporturilor nr. 490/2000 pentru aprobarea Instrucțiunilor privind tratarea defectelor unor produse feroviare critice aflate în termen de garanție — 906, publicat în Monitorul Oficial al României, Partea I, nr. 538 din 31 octombrie 2000.

[11] SR EN 13802:2005 Aplicații feroviare. Elemente de suspensie. Amortizoare hidraulice.

[12] STAS 3718—88 Oțel austenitic manganos turnat în piese. Mărci și condiții tehnice generale de calitate.

[13] Ordinul ministrului transporturilor, construcțiilor și turismului nr. 1.013/2006 privind aprobarea Normei tehnice feroviare „Vehicule de cale ferată. Recondiționarea prin sudare a subansamblurilor și pieselor componente ale vagoanelor de

marfă și călători. Prescripții tehnice pentru execuția operațiilor de sudare”, publicat în Monitorul Oficial al României, Partea I, nr. 855 din 18 octombrie 2006.

[14] Ordinul ministrului transporturilor nr. 364/2008 privind aprobarea Normativului feroviar „Vehicule de cale ferată. Revizii și reparații planificate”, publicat în Monitorul Oficial al României, Partea I, nr. 291 și 291 bis din 15 aprilie 2008.

[15] STAS 9382/3-89 Oțeluri de cementare destinate fabricării organelor de asamblare prin deformare plastică la rece. Mărci și condiții tehnice de calitate.

[16] SR EN 10083—1:2007 Oțeluri pentru călire și revenire. Partea 1. Condiții tehnice generale de livrare.

[17] SR EN 10083—2+A1:2007 Oțeluri pentru călire și revenire. Partea 2. Condiții tehnice de livrare pentru oțeluri nealiat.

*ANEXA Nr. 2
la norma tehnică feroviară*

FIȘĂ DE REGLAJ „F—s”

(model)

Denumirea societății comerciale
 Tipul amortizorului
 Lotul
 Seria
 Tipul și numărul vehiculului pe care se montează
 Seria standului

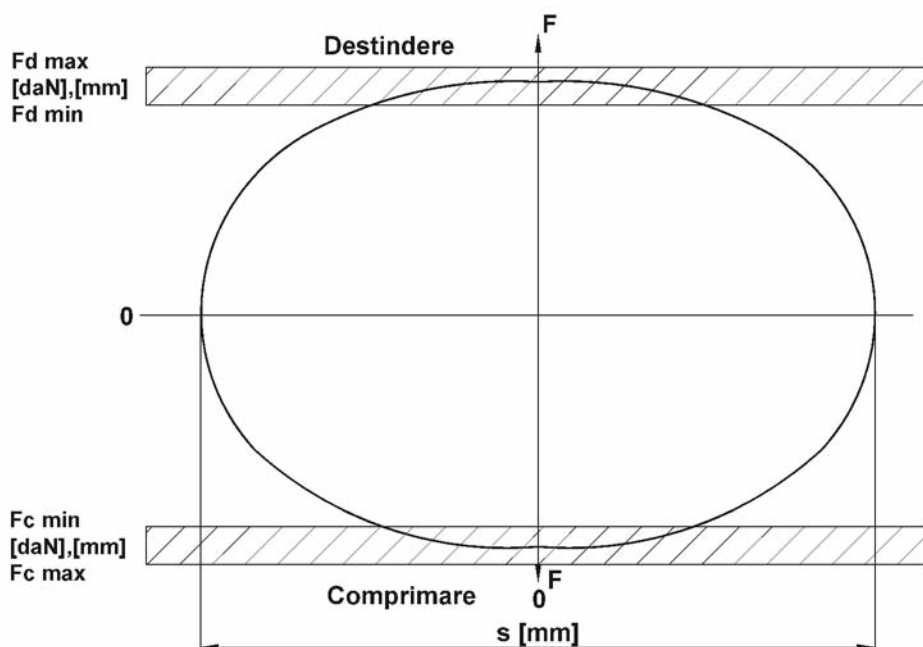

Condiții de încercare

Cursa pistonului s [mm]:

Turația de încercare r [rot/min]:

Temperatura ambiantă t [°C]:

Viteza maximă a pistonului $v = \frac{\pi \cdot r \cdot s}{60}$ [m/s]:

Caracteristica elastică a brațului:

— b [mm]:.....

— c [daN/mm]:

Operator stand

Numele și prenumele

Semnătura Data

VALOAREA TEORETICĂ
a cotei „a” în funcție de încărcarea „P” a unui boghiu corespunzătoare valorilor tarei unor
vagoane de marfă goale, cuprinse în intervalul (20—40) t

(exemplu)

Datele de intrare pentru un vagon de marfă nou echipat cu boghiu Y25CsII (valori teoretice):

- tara cutiei vagonului: $T = 20$ [t];
- tara boghiului: $T_b = 4,85$ [t];
- greutatea maselor nesuspendate ale unui boghiu (osia montată + cutia de osie): $G_{nsb} \cong 3$ [t];
- greutatea maselor suspendate pentru un boghiu: $G_{sb} = T_b - T_{nsb} = 4,85 - 3 = 1,85$ [t];
- cota „a” la fabricație: 60^{+5}_{-3} [mm];
- flexibilitatea tuturilor arcurilor exterioare ale unui boghiu: $3 \left[\frac{\text{mm}}{\text{t}} \right]$;

- flexibilitatea tuturilor arcurilor exterioare și interioare ale unui boghiu $1 \left[\frac{\text{mm}}{\text{t}} \right]$;

1. Calculul forței „P” de încărcare a unui boghiu:

a) calculul masei suspendate totale pentru un boghiu

$$G_{sbt} = \frac{T - 2G_{nsb}}{2} = \frac{20 - 2 \times 3}{2} = \frac{14}{2} = 7 \text{ [t];}$$

b) calculul forței de încărcare a unui boghiu (sarcina de probă) P

$$P = G_{sbt} - G_{sb} = 7 - 1,85 = 5,15 \text{ [t].}$$

2. Calculul cotei „a” pentru diferite tare ale vagonului

Valoarea de la fabricație a cotei „a” = 60^{+5}_{-3} [mm] (corespunzătoare unei tare a cutiei vagonului de 20 t) scade cu 1,5 mm pentru fiecare tonă de creștere a tarei, până la intrarea în funcțiune a arcului interior al suspensiei boghiului, și cu 0,5 mm pentru fiecare tonă de creștere a tarei vagonului după intrarea în funcțiune și a arcului interior.

3. Valorile din 0,5 în 0,5 tone pentru sarcina P de încercare a unui boghiu, respectiv din tonă în tonă pentru tara vagonului, sunt date cu titlu de exemplu în tabelul 3 de mai jos.

4. Pentru calculul valorilor cotei „a” la ieșirea din reparație trebuie să se țină seama de toleranța de 8% admisă pentru flexibilitatea arcurilor refozosite (recondiționate).

Tabelul nr. 3*)

Valoarea tarei vagonului T [t]	20	21	22	23	24	25	26	27	28	29	30	31	32	33	34	35	36	37	38	39	40	
Valoarea forței de încărcare a unui boghiu P [t]	5,15	5,65	6,15	6,65	7,15	7,65	8,15	8,65	9,15	9,65	10,15	10,65	11,15	11,65	12,15	12,65	13,15	13,65	14,15	14,65	15,15	
Valoarea cotei „a” [mm]	la fabricație	60^{+5}_{-3}	$58,5^{+5}_{-3}$	57^{+5}_{-3}	$55,5^{+5}_{-3}$	54^{+5}_{-3}	$52,5^{+5}_{-3}$	51^{+5}_{-3}	$50,5^{+5}_{-3}$	50^{+7}_{-5}	$49,5^{+7}_{-5}$	49^{+7}_{-5}	$48,5^{+7}_{-5}$	48^{+7}_{-5}	$47,5^{+7}_{-5}$	47^{+7}_{-5}	$46,5^{+7}_{-5}$	46^{+7}_{-5}	$45,5^{+7}_{-5}$	45^{+7}_{-5}	$44,5^{+7}_{-5}$	44^{+7}_{-5}
	la ieșirea din reparație	60^{+5}_{-6}	$58,5^{+5}_{-6}$	57^{+5}_{-6}	$55,5^{+5}_{-6}$	54^{+5}_{-6}	$53,5^{+5}_{-6}$	51^{+5}_{-6}	$50,5^{+5}_{-6}$	50^{+7}_{-10}	$49,5^{+7}_{-10}$	49^{+7}_{-5}	$48,5^{+7}_{-10}$	48^{+7}_{-10}	$47,5^{+7}_{-10}$	47^{+7}_{-10}	$46,5^{+7}_{-10}$	46^{+7}_{-10}	$45,5^{+7}_{-10}$	45^{+7}_{-10}	$44,5^{+7}_{-10}$	44^{+7}_{-10}

*) Tabelul nr. 3 este reprodus în facsimil.

ACTE ALE COMISIEI DE SUPRAVEGHERE A ASIGURĂRILOR

COMISIA DE SUPRAVEGHERE A ASIGURĂRILOR

DECIZIE**privind autorizarea funcționării ca broker de asigurare
a Societății Comerciale ASIDO EXPERT — BROKER DE ASIGURARE — S.R.L.**

În conformitate cu prevederile Legii nr. 32/2000 privind activitatea de asigurare și supravegherea asigurărilor, cu modificările și completările ulterioare, și ale normelor emise în aplicarea acestora,

în baza Hotărârii Consiliului Comisiei de Supraveghere a Asigurărilor din data de 31 martie 2009, prin care s-a aprobat cererea Societății Comerciale ASIDO EXPERT — BROKER DE ASIGURARE — S.R.L. de obținere a autorizației de funcționare ca broker de asigurare,

Comisia de Supraveghere a Asigurărilor d e c i d e:

Art. 1 — Societatea Comercială ASIDO EXPERT — BROKER DE ASIGURARE — S.R.L., cu sediul social în București, str. Alexandru cel Bun nr. 26, bl. T16, sc. 1, ap. 4, sectorul 2, nr. de ordine în registrul comerțului J40/2153/05.02.2007, cod unic de înregistrare 20951388/05.02.2007, este autorizată să funcționeze ca broker de asigurare, având ca obiect de activitate numai activitatea de broker de asigurare, conform prevederilor Legii nr. 32/2000 privind activitatea de asigurare și supravegherea asigurărilor, cu modificările și completările ulterioare.

Art. 2. — Societatea comercială prevăzută la art. 1 are dreptul de a practica activitatea de broker de asigurare începând cu data înregistrării în Registrul brokerilor de asigurare.

Art. 3. — Societatea comercială prevăzută la art. 1 are obligația să depună la Comisia de Supraveghere a Asigurărilor copii ale documentelor privind plata ratelor primelor de asigurare aferente contractului de asigurare de răspundere civilă profesională, pe măsura achitării acestora, să deschidă Jurnalul asistenților în brokeraj și să înscrie în Registrul intermediarilor în asigurări și/sau reasigurări personalul propriu, conform Ordinului președintelui Comisiei de Supraveghere a Asigurărilor nr. 10/2007 pentru punerea în aplicare a Normelor privind Registrul intermediarilor în asigurări și/sau în reasigurări, cu modificările și completările ulterioare.

Președintele Comisiei de Supraveghere a Asigurărilor,
Angela Toncescu

București, 8 aprilie 2009.
Nr. 265.

ACTE ALE AUTORITĂȚII ELECTORALE PERMANENTE

AUTORITATEA ELECTORALĂ PERMANENTĂ

LISTA

partidelor politice, alianțelor politice și electorale, organizațiilor cetățenilor români aparținând minorităților naționale și a candidaților independenți pentru care a fost depus până la data de 16 aprilie 2009 raportul detaliat al veniturilor și cheltuielilor electorale, conform art. 38 alin. (1¹) din Legea nr. 334/2006 privind finanțarea activității partidelor politice și a campaniilor electorale, cu modificările și completările ulterioare, pentru alegerile locale parțiale desfășurate conform Hotărârii Guvernului nr. 74/2009 privind stabilirea datei alegerilor locale parțiale pentru alegerea primarilor în unele circumscripții electorale și Hotărârii Guvernului nr. 176/2009 privind stabilirea datei alegerilor locale parțiale pentru alegerea unui consiliu local și a unui primar

1. Județul Călărași, comuna Crivăț:

— Partidul Național Liberal.

2. Județul Teleorman, comuna Bujoru:

— Partidul Conservator.

3. Județul Mureș, comuna Albești:

— Damian Valentin, independent;

— Meszaros Marius Nicolae, independent;

— Vărtan Alexandru Stan, independent.

București, 16 aprilie 2009.
Nr. 12.

ABONAMENTE LA PUBLICAȚIILE OFICIALE PE SUPORT FIZIC

— Prețuri pentru anul 2009 —

Nr. crt.	Denumirea publicației	Număr de apariții anuale	Zile de apariție/săptămână	Greutate medie/apariție (grame)	Valoare (TVA 9% inclus)/lei		
					12 luni	3 luni	1 lună
1.	Monitorul Oficial, Partea I	750	5	50	800	210	75
2.	Monitorul Oficial, Partea I, limba maghiară	90	1	50	1.500		140
3.	Monitorul Oficial, Partea a II-a	200	5	60	2.250		200
4.	Monitorul Oficial, Partea a III-a	800	5	15	430		40
5.	Monitorul Oficial, Partea a IV-a	7.200	5	50	1.720		160
6.	Monitorul Oficial, Partea a VI-a	400	5	25	1.600		150
7.	Monitorul Oficial, Partea a VII-a	60	1	30	540		50
8.	Colecția Legislația României	4	—	2.500	450	120	
9.	Colecția Hotărâri ale Guvernului României	12	—	3.500	750		70

NOTĂ:

Monitorul Oficial Partea I bis se multiplică pe bază de comandă.

Începând cu anul 2009 se sistează apariția publicației Repertoriul legislației României.

Abonamente la publicațiile oficiale și comenzi către „Monitorul Oficial” R.A. se pot efectua prin următoarele societăți de distribuție:

- ◆ COMPANIA NAȚIONALĂ „POȘTA ROMÂNĂ” — S.A. — prin oficiile sale poștale
- ◆ ACTA LEGIS — S.R.L. — București, Str. Lirei nr. 11, parter, ap. 1, (telefon/fax: 021.411.91.79; 021.411.54.08)
- ◆ INFO EUROTRADING — S.A. — București, Splaiul Independenței nr. 202A (telefon: 021.316.30.57, fax: 021.316.30.58)
- ◆ INTERPRESS SPORT — S.R.L. — București, Piața Presei Libere nr. 1, corp B, et. 2, camerele 256—259, OP 33 (telefon/fax: 021.313.85.07; 021.313.85.08; 021.313.85.09)
- ◆ MEDIA PRESS ABONAMENTE — S.R.L. — București, str. Izvor nr. 78, et. 2 (telefon: 021.311.97.84, fax: 021.311.97.85)
- ◆ M.T. PRESS IMPEX — S.R.L. — București, bd. Basarabia nr. 256 (telefon/fax: 021.255.48.15; 021.255.48.16; 021.255.48.17)
- ◆ PRESS EXPRES — S.R.L. — Otopeni, str. Flori de Câmp nr. 9 (telefon/fax: 021.221.42.83; 0745.133.712)
- ◆ ZIRKON MEDIA — S.R.L. — București, str. Pictor Dimitrie Hârlescu nr. 6, sector 2 (telefon: 021.255.18.00, fax: 021.255.18.66; 021.255.19.18)
- ◆ ART ADVERTISING — S.R.L. — Râmnicu Vâlcea, str. Regina Maria nr. 7, bl. C1, sc. C, mezanin II (fax: 0250/73.54.75, telefon: 0350.40.59.87; 0350.40.59.88)
- ◆ CALLIOPE — S.R.L. — Ploiești, str. Elena Doamna nr. 62—64 (telefon/fax: 0244/51.40.52; 0244/51.48.01)
- ◆ DIFSTARPRESS — S.R.L. — Slobozia, bd. Matei Basarab, bl. I60, sc. A, ap. 15 (telefon/fax: 0243/23.23.68)
- ◆ CURIER PRESS — S.A. — Brașov, str. Traian Grozăvescu nr. 7 (telefon/fax: 0268/51.08.57; 0268/51.08.58)
- ◆ ROESTA — S.R.L. — Curtea de Argeș, str. Valea Iașului, bl. P10, sc. B, ap. 18 (telefon/fax: 0248/72.11.43)
- ◆ VIAȚA LIBERĂ — S.A. — Galați, Str. Domnească nr. 68 (telefon: 0236/46.06.20, fax: 0236/47.10.28)
- ◆ UNITATEA — S.R.L. — Alba Iulia, str. Traian nr. 26 (telefon: 0258/81.16.31, fax: 0258/81.28.43)
- ◆ MANPRES DISTRIBUTION — S.R.L. — București, Piața Presei Libere nr. 1 (OP 33 — CP 24) (telefon/fax: 021.314.63.39)
- ◆ CUGET LIBER — S.A. — Constanța, bd. I.C. Brătianu nr. 5 (telefon: 0241/58.21.20, fax: 0241/61.95.24)
- ◆ SIMPEX LOGISTIC — S.R.L. — Călărași, Str. Progresul nr. 21, bl. B1, sc. B, ap. 5 (telefon/fax: 0242/31.89.29)
- ◆ CIPSOFT DESIGN — S.R.L. — Ploiești, str. Eroilor nr. 2 bis (tel. 0722.36.54.65 sau 0724.20.31.43)

EDITOR: PARLAMENTUL ROMÂNIEI — CAMERA DEPUTAȚILOR



„Monitorul Oficial” R.A., Str. Parcului nr. 65, sectorul 1, București; C.I.F. RO427282,
 IBAN: RO55RNCB0082006711100001 Banca Comercială Română — S.A. — Sucursala „Unirea” București
 și IBAN: RO12TREZ7005069XXX000531 Direcția de Trezorerie și Contabilitate Publică a Municipiului București
 (alocat numai persoanelor juridice bugetare)
 Tel. 021.318.51.29/150, fax 021.318.51.15, e-mail: marketing@ramo.ro, internet: www.monitoruloficial.ro
 Adresa pentru publicitate: Centrul pentru relații cu publicul, București, șos. Panduri nr. 1,
 bloc P33, parter, sectorul 5, tel. 021.411.58.33 și 021.410.47.30, fax 021.410.77.36 și 021.410.47.23
 Tiparul: „Monitorul Oficial” R.A.

